

### PROCEDURE PER L'INSTALLAZIONE

- 1- Individuato la derivazione a soffitto dell'utenza elettrica eseguite il fissaggio della piastra di collegamento elettrico A e dei tre attacchi rapidi di sospensione B. Questa operazione deve essere effettuata con accuratezza, avvalendosi del foglio di posizionamento C allegato, considerando inoltre che la piastra di collegamento andrà collocata in posizione centrale.
- 2- Una volta stabilito un idoneo fissaggio di tutte le parti a soffitto, procedete alla sospensione e all'allineamento del diffusore in vetro D. Per eseguire correttamente questa operazione infilate ciascuna funicella in acciaio nel foro inferiore dell'attacco rapido corrispondente, recuperando contemporaneamente verso l'alto le estremità, fino all'altezza stabilita. Tagliate la parte in eccesso solo dopo la verifica dell'esatto allineamento verticale e orizzontale del diffusore.
- 3- Appoggiate con cautela il corpo lampada E sui supporti metallici superiori del diffusore e assicuratevi che il cavo di alimentazione sia portato all'esterno.
- 4- Dopo averne stabilito un tracciato soddisfacente, vincolate il cavo di alimentazione alle funicelle di sospensione con le fascette in dotazione I. Prima di procedere ai collegamenti sulla piastra ricordate di far passare il cavo di alimentazione nella ghiera zigrinata F e nel rosone G.
- 5- Eseguite gli opportuni collegamenti elettrici sulla morsetteria, prestando attenzione al percorso del cavo di alimentazione e al suo idoneo bloccaggio nel pressacavo H. Effettuate i collegamenti, coprite la piastra con il rosone avvitando la ghiera zigrinata. Installate la lampadina e date tensione.

Se il cavo flessibile esterno di questo apparecchio viene danneggiato, deve essere sostituito dal costruttore o dal suo servizio di assistenza, o da personale qualificato equivalente, al fine di evitare pericoli.

### INSTALLATION PROCEDURES

- 1- After finding the ceiling electric point, fix electrical connection plate A and the three quick connections of suspension B to the ceiling. This operation must be carried out precisely, using attached positioning sheet C, also considering that the connection plate will be placed in the middle position.
- 2- After correctly fixing all the ceiling parts, proceed with suspending and aligning glass diffuser D. To carry out this operation correctly, insert each steel cord in the bottom hole of the corresponding quick connection, at the same time pulling the ends upward, to the fixed height. Cut off the extra length only after checking exact vertical and horizontal alignment of the diffuser.
- 3- Carefully place lamp body E on the top metal supports of the diffuser and make sure that the feed cable comes outside.
- 4- After establishing a suitable path, tie the feed cable to the suspension cords using the clips supplied I. Before connecting to the plate remember to pass the feed cable through knurled ring nut F and rose G.
- 5- Carry out the necessary electrical connections on the terminal board, paying attention to the feed cable path and its suitable fastening in cable clamp H. Then cover the plate with the rose, tightening the knurled ring nut. Fit the bulb and turn on the power.

If the external cord of this appliance is damaged, it must be replaced by the Manufacturer or the Manufacturer's assistance service, or by equivalent qualified personnel, in order to prevent possible hazardous situations.

### INSTALLIERUNGSANLEITUNG

- 1- Sobald der Abzweigpunkt des elektrischen Verbrauchers ermittelt wurde, die Befestigung der elektrischen Verbindungsplatte A und der drei Auffängungs-schnellverbinder B an der Decke vornehmen. Dieser Vorgang muß mit Präzision und unter Zuhilfenahme der beigefügten Positionierungsanleitung C erfolgen, wobei außerdem berücksichtigt wird, daß die Verbindungsplatte in zentraler Position angebracht wird.
- 2- Sobald eine entsprechende Befestigung aller Teile an der Decke erfolgt ist, die Aufhängung und Ausrichtung der Streukörper aus Glas D vornehmen. Um diesen Arbeitsvorgang richtig auszuführen, wird jede Stahlschnur in die untere Öffnung des entsprechenden Schnellverbinders eingeführt, wobei die Enden gleichzeitig bis zur festgelegten Höhe nach oben gezogen werden. Das überschüssige Stück erst nach Überprüfung der genauen vertikalen und horizontalen Ausrichtung des Streukörpers abschneiden.
- 3- Den Lampenkörper E vorsichtig auf die oberen Metallstützen des Streukörpers auflegen und sicherstellen, daß das Speisekabel nach außen gebracht wird.
- 4- Nachdem ein zufriedenstellender Kabelzug festgelegt wurde, wird das Speisekabel mit den mitgelieferten Kabelschellen an die Aufhängeschnüre gebunden I. Bevor der Anschluß an der Platte vorgenommen wird, darf nicht vergessen werden, das Speisekabel durch die gerändelte Zwinge F und die Rosette G zu führen.
- 5- Die entsprechenden elektrischen Anschlüsse am Klemmenbrett vornehmen, wobei auf den Verlauf des Speisekabels und auf seine entsprechende Blockierung im Kabeldrücker H geachtet werden muß. Nach Ausführung der Anschlüsse die Platte mit der Rosette abdecken und die gerändelte Zwinge anschrauben. Die Glühbirne installieren und Strom zuführen.

Wenn das flexible Außenkabel dieses Geräts beschädigt wird, muss es vom Hersteller oder seinem Kundendienst bzw. durch gleichwertiges Fachpersonal ausgewechselt werden, um gefährliche Situationen zu vermeiden.

### PROCÉDURES POUR L'INSTALLATION

- 1- Une fois repéré le point de dérivation du branchement électrique, effectuer le fixage au plafond de la plaque de branchement électrique A et des fixages de suspension B à enclenchement. Cette opération doit être effectuée avec précision, en se servant de la feuille de positionnement C annexée, et en considération que la plaque de branchement électrique devra être placée en position centrale.
- 2- Une fois établi le fixage approprié de toutes les pièces de plafond, procédez à la suspension et à l'alignement du diffuseur en verre D. Pour effectuer cette opération correctement, enfiler chaque cordelette d'acier dans le trou inférieur de la fixation à enclenchement correspondante, en récupérant en même temps vers le haut les extrémités, jusqu'à la hauteur établie. Coupez la partie en excès uniquement après avoir vérifié l'alignement vertical et horizontal exact du diffuseur.
- 3- Posez avec précaution le corps de la lampe E sur les supports métalliques supérieurs du diffuseur et assurez-vous que le fil de l'alimentation soit porté à l'extérieur.
- 4- Après en avoir établi un tracé satisfaisant, liez le fil d'alimentation aux cordelettes de suspension avec les bagues fournies I. Avant de procéder au branchement sur la plaque rappelez-vous de faire passer le fil d'alimentation dans la douille crénelée F et dans la rosace G.
- 5- Effectuez les branchements électriques sur la plaque à bornes en faisant attention au parcours du fil d'alimentation et à son blocage approprié dans le presse-fil H. Une fois les branchements effectués, couvrir la plaque avec la rosace en vissant la douille crénelée. Installez l'ampoule et branchez le courant.

Afin d'éviter des situations dangereuses, si le câble flexible externe de cet appareil est abîmé, il doit être remplacé par le constructeur ou par son service d'assistance ou bien par un personnel qualifié équivalent.

### PROCEDIMIENTOS PARA LA INSTALACIÓN

- 1- Identificado el punto de derivación de la línea eléctrica realizar el fijado a techo de la placa de conexión eléctrica A y de los tres enganches veloces de suspensión B. Esta operación debe ser efectuada con precisión, utilizando la hoja adjunta de posicionamiento C, considerando que la placa de conexión irá colocada en posición central.
- 2- Una vez establecida una idónea fijación de todas las partes a techo, proceder a la suspensión y la alineación del difusor en vidrio D. Para realizar correctamente esta operación ensartar cada uno de los cordeles en acero en el orificio inferior del enganche veloz correspondiente, recuperando contemporáneamente hacia arriba las extremidades, hasta la altura establecida. Cortar la parte que sobra luego de haber verificado la exacta alineación vertical y horizontal del difusor.
- 3- Apoyar con cautela el cuerpo lámpara E en los soportes metálicos superiores del difusor y asegurarse que el cable de alimentación esté hacia afuera.
- 4- Luego de haber establecido un trazado adecuado, vincular el cable de alimentación a los cordeles de suspensión con las fajas en dotación I. Antes de proceder a la conexión sobre la placa recordar de pasar el cable de alimentación por la abrazadera a moleteada F y por el rosetón G.
- 5- Realizar las adecuadas conexiones eléctricas en el tablero de bornes, prestando atención al recorrido del cable de alimentación y a su idóneo bloqueo en el sujetacables H. Efectuadas las conexiones, cubrir la placa con el rosetón enroscando la abrazadera moleteada. Instalar la bombilla y dar tensión.

Si el cable flexible externo de este aparato queda dañado, tiene que ser sustituido por el fabricante o bien por su servicio de asistencia, o por personal cualificado equivalente, para evitar situaciones peligrosas.

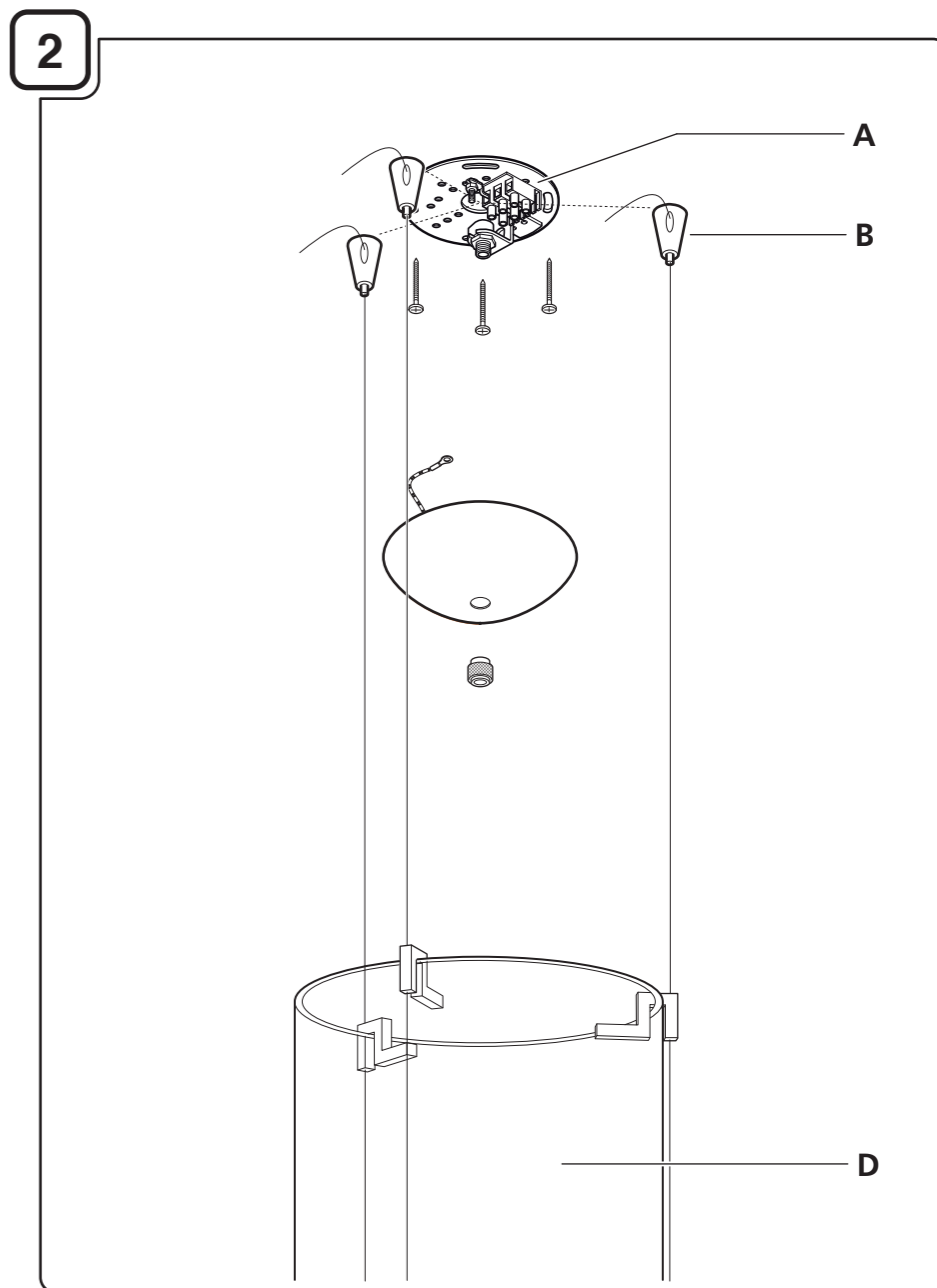
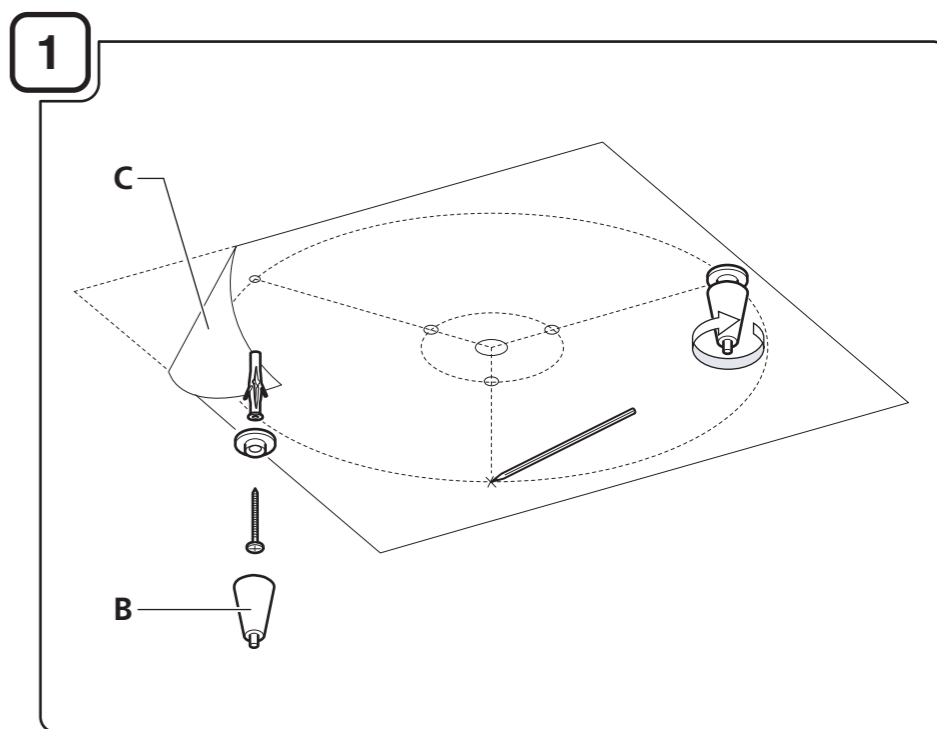

**CE** I NOSTRI APPARECCHI ILLUMINANTI SONO RISPONDENTI AI REQUISITI PREVISTI DALLE DIRETTIVE COMUNITARIE EUROPEE 2006/95 CE, 89/336 CE, 93/68 CE E SONO CONTRASSEGNA TI CON IL SIMBOLO CE. QUESTA LAMPADA DA SOSPENSIONE E' COSTRUITA IN CONFORMITA' ALLE NORME: EN 60598-2-1 (CEI 34-23) / EN 60598-1 (CEI 34-21).

OUR LIGHTNING FIXTURES MEET 2006/95 EC, 89/336 EC, 93/68 EC REQUIREMENTS AND ARE CE SYMBOL MARKED. THIS SUSPENSION LUMINAIRE IS MANUFACTURED ACCORDING TO: EN 60598-2-1 (CEI 34-23) / EN 60598-1 (CEI 34-21)

	Max. 1x150W IAA/F E27		Max. 1x150W IAA/F E27
	Max. 1x150W IAA/C E27		Max. 1x23W FBG E27
	Max. 1x100W HAGS/UB E27		

250V / 50-60Hz



**ATTENZIONE! PRIMA DI EFFETTUARE QUALUNQUE OPERAZIONE SULL'APPARECCHIO, LEGGERE ATTENTAMENTE LE PRESENTI ISTRUZIONI E DISINSERIRE LA TENSIONE DI RETE.**

- PRANDINA SRL GARANTISCE L'APPARECCHIO SOLO NELL'ADEGUATO RISPETTO DELLE PRESENTI ISTRUZIONI, CHE DEVONO ESSERE CONSERVATE CON CURA PER EVENTUALI INTERVENTI FUTURI. SI CONSIGLIA L'INSTALLAZIONE DA PARTE DI PERSONALE QUALIFICATO.
- L'APPARECCHIO NON DEVE ESSERE MODIFICATO. QUALSIASI MODIFICA NE INVALIDA LE CONFORMITÀ DI SICUREZZA E PUÒ RENDERLO PERICOLOSO. PRANDINA SRL DECLINA OGNI RESPONSABILITÀ SU PROPRI PRODOTTI MODIFICATI.
- LA SOSTITUZIONE DELLE SORGENTI LUMINOSE DEVE ESSERE FATTA CON UNA DELLO STESSO TIPO E DELLA POTENZA MASSIMA INDICATI NELLE PRESENTI ISTRUZIONI. PER LA PULIZIA DELL'APPARECCHIO USARE ESCLUSIVAMENTE UN PANNO SOFFICE E ASCIUTTO. NON USARE SOLVENTI A BASE ALCOLICA O DETERGENTI ABRASIVI AL FINE DI EVITARE DANNEGGIAMENTI ALLE FINITURE.
- PER EVENTUALI SOSTITUZIONI DI PARTI E RICAMBI FARE RIFERIMENTO ALL'ETICHETTA CHE INDICA IL LOTTO DI PRODUZIONE DELL'APPARECCHIO. PRANDINA SRL PROCEDERÀ ALLA RIPARAZIONE O SOSTITUZIONE DEI PROPRI ARTICOLI SOLO DOPO AVERE ACCERTATO LA NATURA DEL DIFETTO.
- NEGLI APPARECCHI CHE IMPIEGANO DIFFUSORI IN VETRO DI FATTURA ARTIGIANALE, SI POSSONO RISCOPRIRE LIEVI DIFFERENZE FORMALI E CROMATICHE TRA GLI ESEMPLARI. TALI DIFFERENZE NON SONO DA CONSIDERARSI UN DIFETTO BENSÌ L'ATTESTAZIONE CHE IL MATERIALE IMPIEGATO È VETRO ARTIGIANALE AUTENTICO.



**WARNING! BEFORE OPERATING ON THE FIXTURE, READ THESE INSTRUCTIONS AND MAKE SURE THAT THE ELECTRICAL DEVICE IS SWITCHED OFF.**

- PRANDINA SRL COMPANY GUARANTEES THE FIXTURE ONLY IF YOU FOLLOW APPROPRIATELY THESE MOUNTING INSTRUCTIONS, WHICH MUST BE WELL KEPT FOR POSSIBLE FUTURE CARES. WE SUGGEST THE INSTALLATION OF THE FIXTURE BY SKILLED PERSONNEL.
- THE FIXTURE MUST NOT BE MODIFIED. EACH CHANGING CANCELS THE SECURITY APPROVAL AND CAN MAKE THE FIXTURE DANGEROUS. PRANDINA SRL COMPANY DECLINES EACH RESPONSIBILITY FOR MODIFIED PRODUCTS.
- REPLACEMENT BULBS MUST BE OF THE SAME TYPE AND WATTAGE AS SPECIFIED IN THESE INSTRUCTIONS. TO CLEAN THE FIXTURE USE A SOFT AND DRY CLOTH. DO NOT USE ANY ALCOHOLIC SOLVENT OR ABRASIVE DETERGENT, AS THESE COULD DAMAGE THE FINISHING.
- FOR EVENTUAL REPLACEMENTS OF SPARE PARTS, REFER TO THE LABEL GIVING THE DATE OF PRODUCTION.
- IT IS IMPORTANT TO NOTE THAT SOME PIECES CAN VARY IN SHAPE AND COLOUR FROM ONE TO THE OTHER, AS THEY ARE HAND BLOWN GLASS. THOSE DIFFERENCES ARE NOT IMPERFECTIONS; RATHER THY GUARANTEE THAT THE GLASS IS HANDCRAFTED.



**ACHTUNG! VOR JEDER OPERATION AN DER LEUCHTE, LESEN SIE ZUERST DIESE ANWEISUNGEN UND DIE STROMEINSPEISUNG HAARAUSZIEHEN.**

- DIE FA. PRANDINA SRL GARANTIERT FÜR DIE LEUCHTEN NUR BEI BEACHTUNG DIESER MONTAGEANLEITUNG, DIE AUFBEWAHRT WERDEN SOLLTE. ES WIRD AMPFOHLEN, DIE LEUCHTE NUR VORN PERSONEN MIT DEN NOTIGEN FACHKENNTNISSEN MONTIEREN ZU LASSEN.
- DIE LEUCHTE DARF NICHT ANDERWEITIG ALS IN DER BESCHRIEBEN ALS IN DER BESCHRIEBEN ART MODIFIZIERT WERDEN. BEI JEDER ANDEREN VERÄNDERUNG VERLIERT DIE GARANTIE IHRE GÜLTIGKEIT, DAS PRODUKT KANN DANN EIN GEFAHRENPOTENTIAL DARSTELLEN.
- DIE GLÜHBRINNE DARF NUR GEGEN EINE GLEICHEN TYPUS UND GLEICHEN STARKE AUSGEWECHSELT WERDEN. ZUR REINIGUNG DES GERÄTS AUSSCHLIEßLICH EIN WEICHES UND TROCKENES TUCH VERWENDEN. KEINERLEI LOSEMittel AUF ALKOHOLBASIS ODER ABRASIVE REINIGUNGSMITTEL VERWENDEN, UM BESCHÄDIGUNGEN AN DER FEINBEARBEITUNG ZU VERMEIDEN.
- FÜR EVENTUELLES AUSWECHSELN VON TEILEN BZW. ERSATZTEILEN BEZIEHEN SIE SICH BITTE AUF DIE ETIKETTE DIE DAS HERSTELLUNGSDATUM ENTHÄLT. DIE FA. PRANDINA SRL LEISTET GRUNDSÄTZLICH ERST EINER GRÜNDLICHEN ÜBERPRÜFUNG DER ERSATZES.
- ES IST WICHTIG ZU MÉRKEN DAB EINIGE EINZELSTÜCKE KÖNNEN VARIIEREN IN FORM UND FARBE. DA ES SICH HIER UM MIT DER HAND GEBLASENES GLAS HANDELT SIND DIESE UNTERSCHIEDE NICHT IMPERFEKT, SONDERN IST GERADE DAS BEWEIS DASS DAS GLAS MIT DER HANDMÜßIG PRODUZIERT IST.



**ATTENTION! AVANT DE EFFECTUER TOUTE OPÉRATION SUR L'APPAREIL, LISEZ AVEC ATTENTION LES PRÉSENTES ET ASSUREZ VOUS D'AVOIR DÉBRANCHÉE L'ALIMENTATION ÉLECTRIQUE.**

- PRANDINA SRL GARANTIT L'APPAREIL SEULEMENT SI SON USAGE EST RÉALISÉ EN CONFORMITÉ AVEC LES PRÉSENTES INSTRUCTIONS, QUI SERONT CONSERVÉES. IL EST CONSEILLÉ QUE L'INSTALLATION DE L'APPAREIL SOIT RÉALISÉE PAR UN PROFESSIONNEL.
- L'APPAREIL NE DOIT PAS ÊTRE MODIFIÉ. TOUT MODIFICATION ANNULE LES APPROBATIONS NORMATIVES ET PEUT RENDRE L'APPAREIL DANGEREUX. PRANDINA SRL DÉCLINE TOUTE RESPONSABILITÉ EN CAS DE MODIFICATION DES PRODUITS.
- TOUT CHANGEMENT D'AMPOULE RESPECTERA LE TYPE ET LA PUISSANCE INDICUES DANS LE DESCRIPTIFS TECHNIQUE. POUR LE NETTOYAGE DE L'APPAREIL, UTILISER EXCLUSIVEMENT UN CHIFFON DOUX ET SEC. N'UTILISER AUCUN SOLVANT A BASE D'ALCOOL OU DE DÉTERGENT ABRASIF AFIN D'ÉVITER L'ENDOMMAGEMENT DES FINITIONS.
- POUR D'ÉVENTUELS REMPLACEMENT DE PIÈCES DE RECHANGE REFÉREZ A L'ÉTIQUETTE QUI REPORTE LA DATE DE PRODUCTION. PRANDINA SRL NE REMPLACERA AUCUN APPAREIL SANS EN AVOIR PU VÉRIFIER LE DÉFAUT.
- ON DOIT CONSIDÉRER QUE POUR CERTAINES ARTICLES, DANS LESQUELS ON A UTILISÉ VERRES DE FACTURE ARTISANALE, ON PEUT RELEVER DES PETITES DIFFÉRENCES FORMELLES ET CHROMATIQUES ENTRE LES EJMPLAIRES. CETTE DIFFÉRENCES NE DOIVENT PAS ÊTRE CONSIDÉRÉES UN DÉFAUT, MAIS L'ATTTESTATION QUE LE MATÉRIEL UTILISÉ C'EST VERRE ARTISANALE AUTHENTIQUE.



**ATENCIÓN! ANTES DE INICIAR CUALQUIER OPERACION SOBRE EL APARATO, ASEGURARSE DE HABER DESCONECTADO LA TENSION ELÉCTRICA.**

- PRANDINA SRL GARANTIZA EL APARATO SOLO CUANDO SE LE DA UN USO ADECUADO A LAS INSTRUCCIONES ADJUNTAS, QUE DEBEN SER CONSERVADAS CONVENIENTEMENTE. SE ACONSEJA LA INSTALACIÓN DEL APARATO POR PARTE DE PERSONAL CUALIFICADO.
- EL PRODUCTO NO DEBE SER MODIFICADO. LA INTRODUCCIÓN DE CUALQUIER MODIFICACIÓN, ANULARIA LAS PRUEBAS DE SEGURIDAD REALIZADAS Y PODRÍA CONVERTIRLO EN UN OBJETO PELIGROSO. PRANDINA SRL DECLINA TODA RESPONSABILIDAD SOBRE LOS PRODUCTOS MODIFICADOS.
- LA EVENTUAL SUSTITUCIÓN DE LA BOMBILLA DEBE EFECTUARSE CON UNA DEL MISMO TIPO Y POTENCIA MÁXIMA INDICADA EN LAS INSTRUCCIONES. PARA LA LIMPIEZA DEL APARATO, USAR EXCLUSIVAMENTE UN PAÑO SUAVE Y SECO. NO USAR NINGÚN SOLVENTE A BASE DE ALCOHOLES O DETERGENTE ABRASIVO CON EL FIN DE NO DAÑAR LOS ACABADOS.
- PARA EVENTUALES SUSTITUCIONES DE PIEZAS O RECAMBIOS DEBEN HACER REFERENCIA A LA ETIQUETA DONDE SE ESPECIFICA LA FECHA DE PRODUCCIÓN. PRANDINA SRL NON PROCEDERÀ A LA REPARACIÓN O SUSTITUCIÓN DE ARTICULOS SIN HAVER VERIFICADO LA NATURALEZA DEL DEFECTO.
- SE DEBE DE CUALQUIER FORMA CONSIDERAR QUE EN ALGUNOS ARTÍCULOS, EN LOS QUE SON EMPLEADOS DIFUSORES EN VIDRIO DE MANUFACTURA ARTESANAL, SE PUEDEN ENCONTRAR LEVES DIFERENCIAS FORMALS Y CROMÁTICAS ENTRE LOS EJEMPLARES. DICHS DIFERENCIAS NO SE DEBEN CONSIDERAR UN DEFECTO, SINO LA TESTIFICACIÓN QUE EL MATERIAL EMPLEADO ES CIERTAMENTE VIDRIO.

3

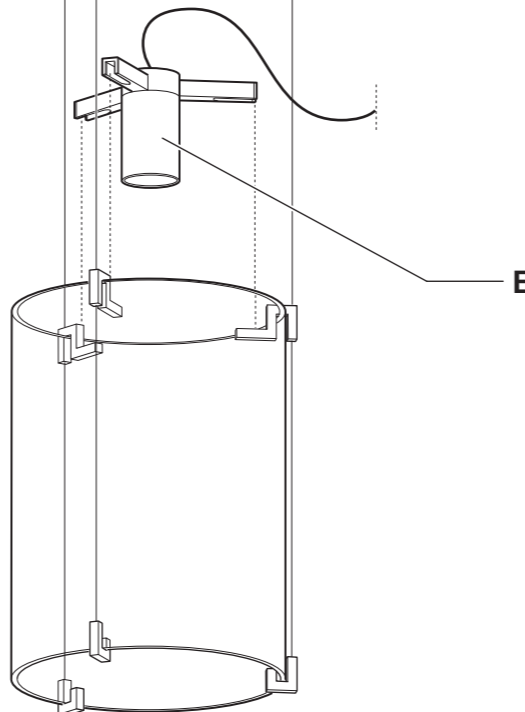
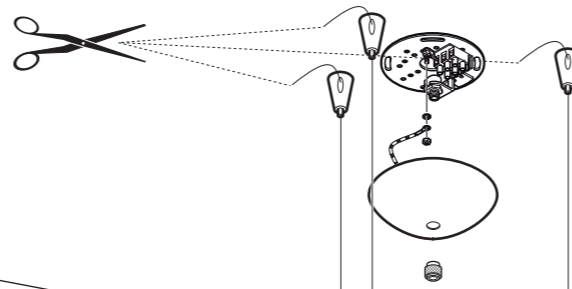

4

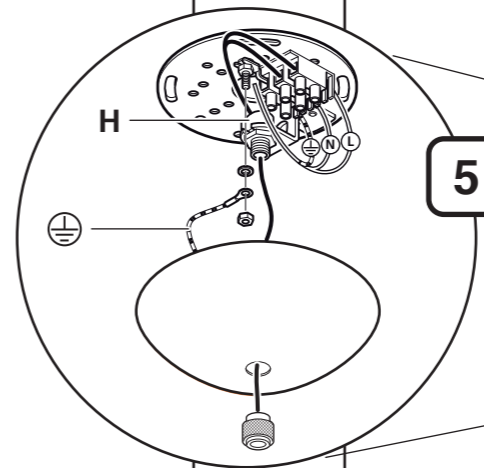

5

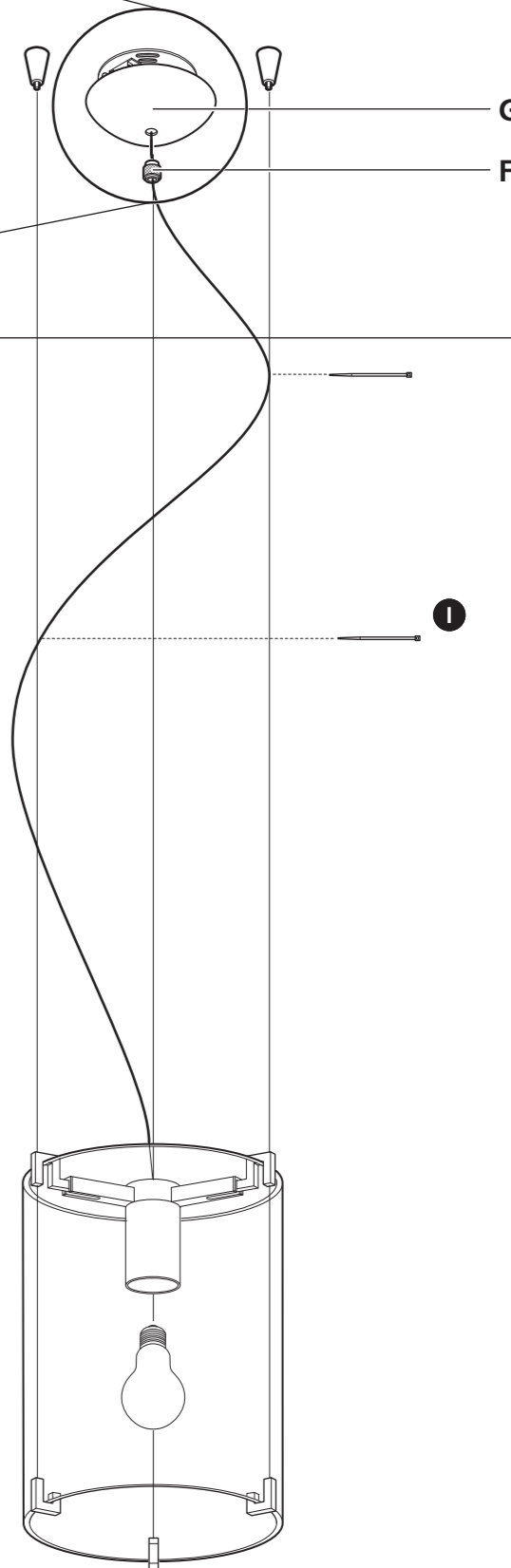

**Prandina**

PRANDINA SRL • VIA RAMBOLINA 29 • 36061 BASSANO DEL GRAPPA • VICENZA • ITALIA  
TEL. +39 0424 566338 • FAX +39 0424 566106 • www.prandina.it • info@prandina.it

PRANDINA SRL produces with ISO 9001:2000 certified Quality Management System. Certificate No. CERT-08474-2001-AQ-VEN-SINCERT.