

4018259

16W LED / 19W Total
incl. LED L9003022
220-240V~ 50/60Hz



(DE) Bestimmungsgemäße Verwendung

(EN) Intended use | (FR) Utilisation conforme | (NL) Beoogd gebruik | (PL) Stosowanie zgodnie z przeznaczeniem | (NO) Riktig bruk | (DK) Korrekt brug
(SE) Avsedd användning | (FI) Määräystenmukainen käyttö | (IT) Impiego appropriato | (ES) Uso prescrito | (CZ) Použití v souladu s určením
(PT) Utilização correta | (GR) Ενδεικτική χρήση | (SK) Predpokladané použitie | (EE) Eeldatav kasutus | (LV) Paredzams lietojums
(LT) Numatomas naudojimas | (RO) Utilizare intenționată | (SI) Predvidena uporaba | (HR) Namjenska upotreba | (HU) Tervezett felhasználás
(BG) предназначена употреба | (AL) Përdorimi i parashikuar | (MK) Предвидена употреба | (TR) Amaçlı kullanım | (UK) Призначене використання
(BA,ME,RS) Namjenska upotreba

(DE)	Ortsfeste Verwendung als Deckenleuchte im Innenbereich	(GB)	Provided for stationary indoor use on ceilings
(FR)	Installation fixe en tant que plafonnier à l'intérieur	(NL)	Vast gebruik als plafondlamp binnenshuis
(PL)	Do montażu stacjonarnego jako lampa sufitowa do wnętrz	(NO)	Til stasjonært bruk som taklampe innendørs
(DK)	Til stationær brug som loftlampe indendørs	(SE)	Används som fast taklampan inomhus
(FI)	Kiinteä käyttö sisätilojen kattovalaisimena	(IT)	Impiego fisso come plafoniera in ambienti interni
(ES)	Empleo fijo como lámpara de techo en interiores	(CZ)	Stacionární použití jako stropní svítidlo v interiéru
(PT)	Aplicação fixa como luminária de teto em interiores	(GR)	Σταθερή χρήση ως φωτιστικό οροφής σε εσωτερικό χώρο
(SK)	Pevné použitie ako stropné svietidlo v interiéri	(BG)	Постоянна употреба като таванно осветително тяло във вътрешни помещения
(EE)	Laepaigaldatava sisevalgusti statsionaarne kasutamise	(LV)	Pastāvīga izmantošana kā griestu gaismeklis iekštelpās
(LT)	Stacionarus naudojimas kaip lubų šviestuvų viduje	(RO)	Utilizare fixă ca plafonieră în interior
(SI)	Stalna uporaba kot stropna svetilka v notranjosti	(HR)	Stalna upotreba kao stropna svjetiljka u unutrašnjosti
(HU)	Állandó használat mint mennyezetre szerelhető belső világítótest	(AL)	I ofruar për përdorim të brendshëm të stacionar në tavan
(MK)	Обезбедено за стационарна употреба на тавани внатре	(TR)	Tavanlarda sabit iç mekan kullanımı için sağlanmıştı
(UK)	Забезпечено для стаціонарного внутрішнього використання на стелях	(BA)	Osigurano za stacionarnu unutarnju upotrebu na plafonima
		(ME)	
		(RS)	

(DE) Lieferumfang					
(EN) Package contents (FR) Contenu de la livraison (NL) Bij de levering inbegrepen (PL) Zakres dostawy (NO) Levering (DK) Leveringsomfang (SE) Leveransomfattning (FI) Toimitussisältö (IT) Fornitura (ES) Volumen de suministro (CZ) Rozsah dodávky (PT) Material fornecido (GR) Παραδοτέος εξοπλισμός (SK) Obsah balenia (EE) Pakendi sisu (LV) Pakas saturs (LT) Pakuotės turinys (RO) Conținutul pachetului (SI) Vsebina paketa (HR) Sadržaj paketa (HU) A csomag tartalma (BG) обхват на доставката (AL) Përmbajtja e dorëzimit (MK) Содржина на испорака (TR) Teslimat içeriği (UK) Зміст доставки (BA,ME,RS) Sadržaj isporuke					
(DE)	1 Deckenleuchte Montagematerial Montageanleitung	(GB)	1 Ceiling lamp Installation hardware Mounting instructions	(FR)	1 Plafonnier Matériel de montage Instructions de montage
(NL)	1 Plafondlamp Monteringsmateriale Montagehandleiding	(PL)	1 Lampa sufitowa Elementy montażowe Instrukcja montażu	(NO)	1 Taklampe Monteringsmateriale Brukerveiledning
(DK)	1 Loftlampe Monteringsmateriale Brugervejledning	(SE)	1 Taklampa Monteringsmaterial Monteringsanvisning	(FI)	1 Kattovalaisin Asennus materiaali Asennusohjeet
(IT)	1 Plafoniera Materiale di montaggio Istruzioni di montaggio	(ES)	1 Lámpara de techo Material de montaje Instrucciones de montaje	(CZ)	1 Stropní svítidlo Materiál pro montáž Návod k montáži
(PT)	1 Luminária de teto Material de montagem Instruções de montagem	(GR)	1 Φωτιστικό οροφής Υλικό συναρμολόγησης Οδηγίες συναρμολόγησης	(SK)	1 stropné svietidlo Inštalčný hardvér Inštalčná príručka
(BG)	1 таванно осветително тяло материали за монтаж инструкции за монтаж	(EE)	1 laevalgusti Paigaldustarvikud Paigaldusjuhend	(LV)	1 griestu gaismeklis Instalācijas aparātūra Uzstādīšanas instrukcija
(LT)	1 lubų šviestuvai Montavimo aparatinė įranga Montavimo instrukcija	(RO)	1 plafonieră Hardware de instalare Instrucțiuni de montare	(SI)	1 stropna svetilka Namestitvena strojna oprema Navodila za montažo
(HR)	1 stropna svjetiljka Instalacijski hardver Upute za montažu	(HU)	1 mennyezeti világítótest Telepítési hardver Szerelési útmutató	(AL)	1 Lampa tavan Materiali i montimit Udhëzuesi i montimit
(MK)	1 Плафонска лампа Монтажен материјал Упатство за монтажа	(TR)	1 Tavan lambası Montaj malzemesi Montaj kılavuzu	(UK)	1 Світильник на стелі Монтажний матеріал Інструкція з монтажу
(BA)	1 Plafonska lampa				
(ME)	Montažni materijal				
(RS)	Uputstvo za montažu				

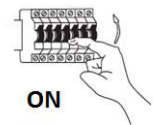
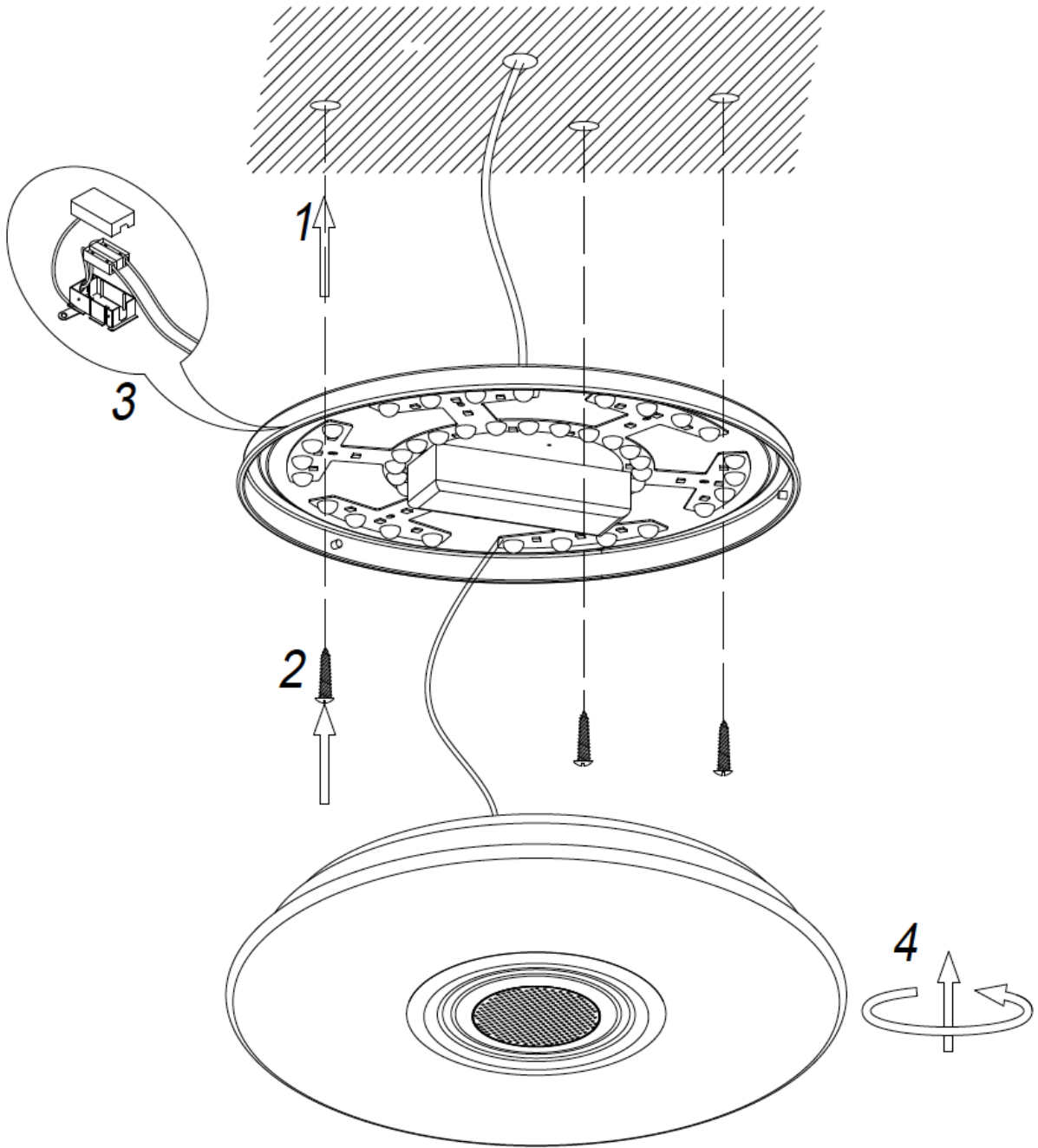
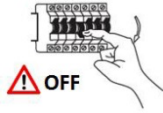

DE

Bedienungsanleitung für die Fernbedienung

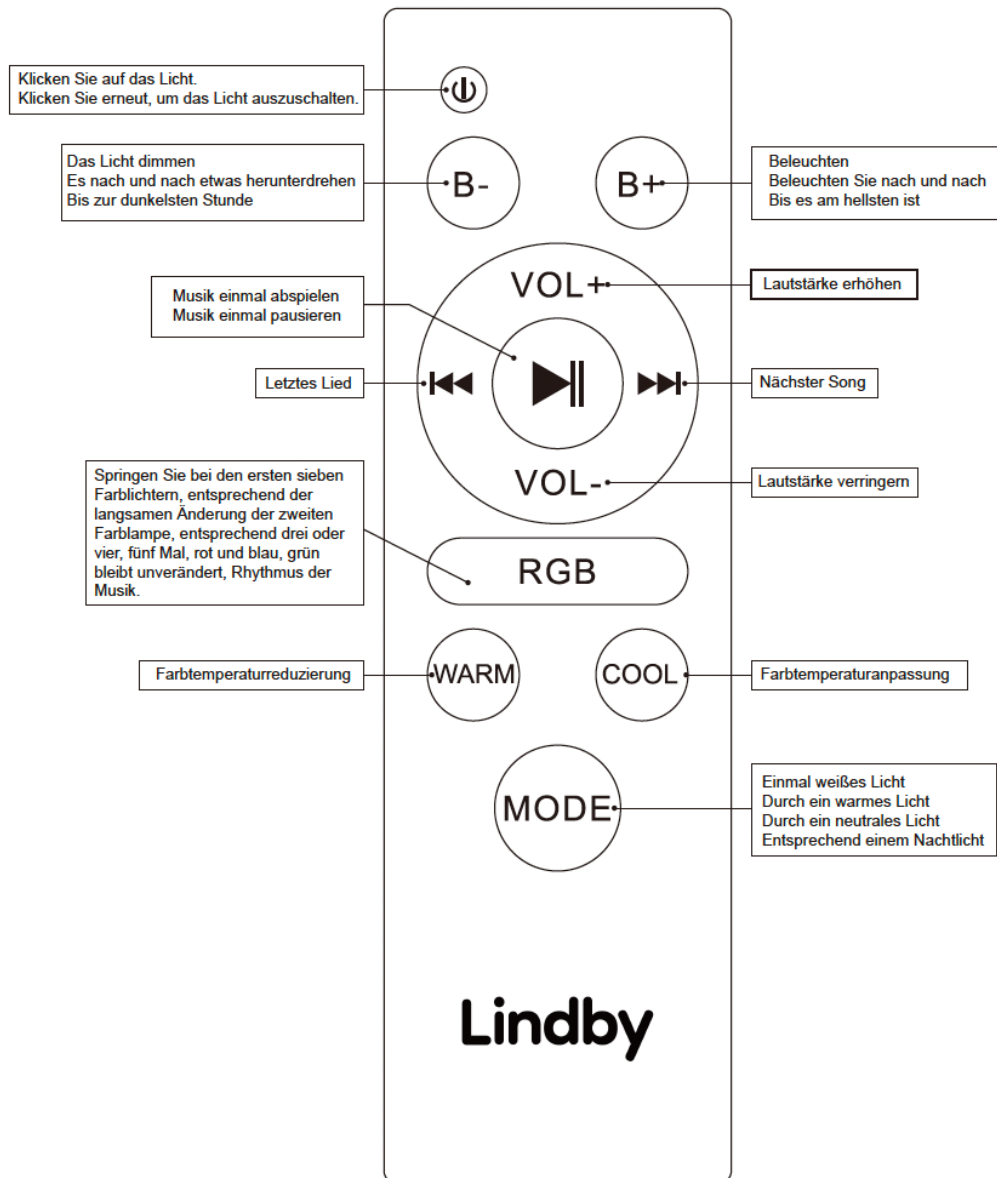

GB

Operation instructions for remote control

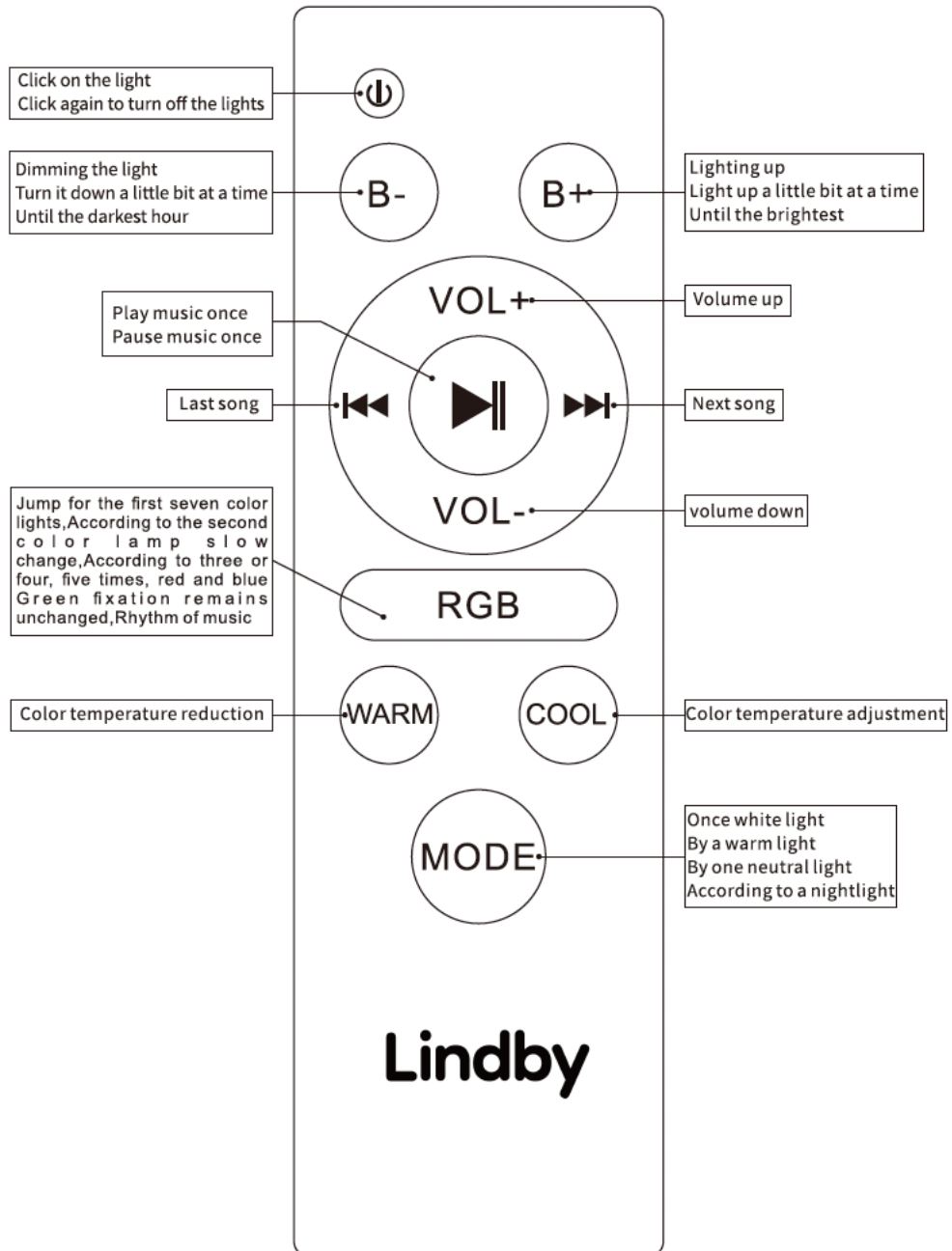

Mode d'emploi de la télécommande

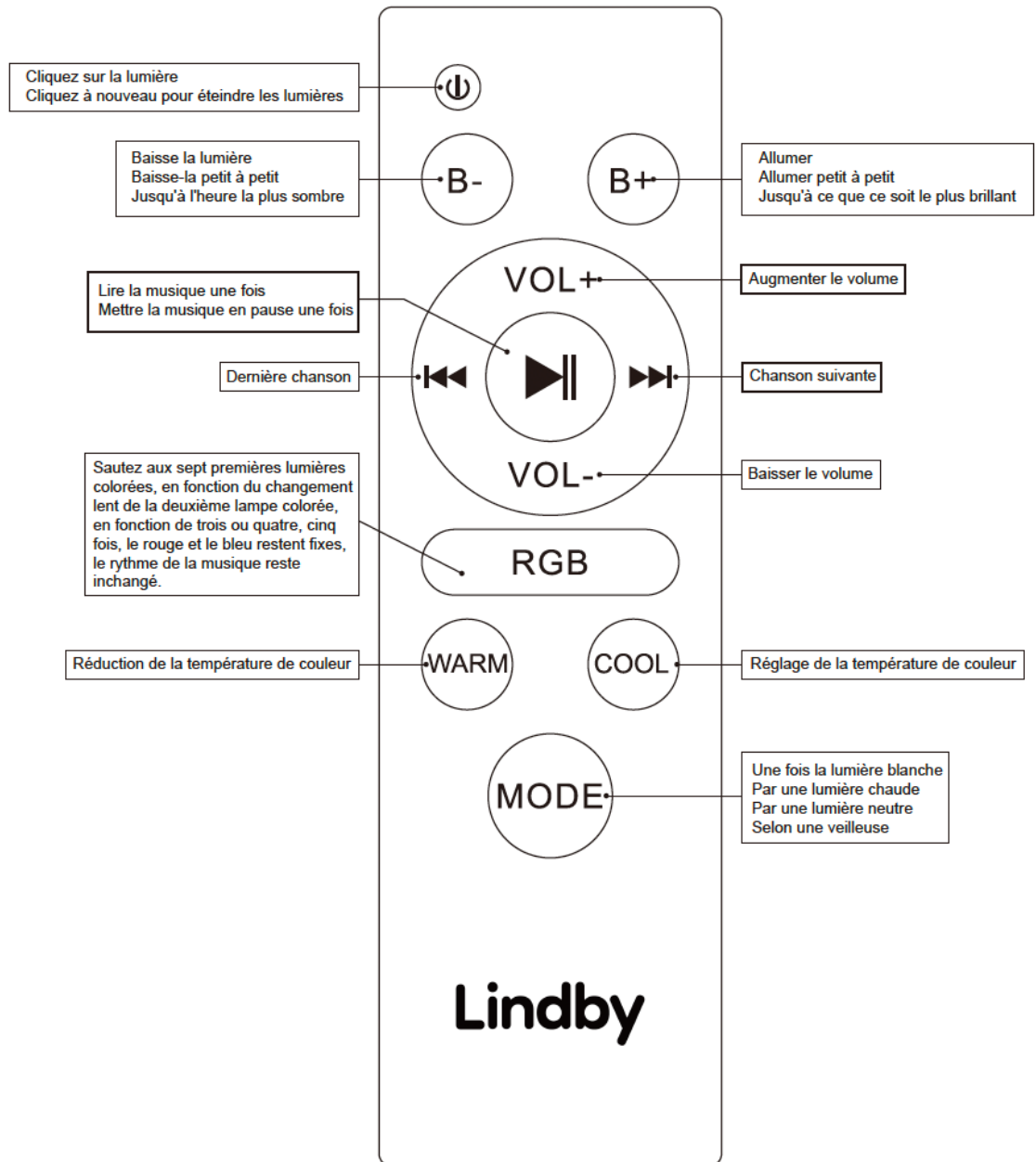

(DE)

iLink Intelligente Lampe mit Lautsprecher Bedienungsanleitung



Dieses Produkt verfügt über ein einzigartiges und exklusives Zwei-in-Eins-Design – die intelligente LED-Lampe und den Bluetooth-Stereo-Audio-Lautsprecher. Bluetooth 4.0+EDR (Enhanced Data Rate) und Reinheit und Definition der Stimme basierend auf DSP-Technologie. Wir wünschen Ihnen unendliche Freude an der Kombination aus Licht und Musik.

- Ändern Sie Farbe, Wärme/Kühle und Helligkeit nach Bedarf;
- Timer-Einstellung: automatische Beleuchtung, automatische Musik und Wecker;
- Stimmungsvolle Beleuchtung und Musikrhythmus, genießen Sie Musik überall;
- Soundeffekt-Einstellung: Pop, Klassik, Jazz, Bass und Flat.



Google Play



App Store

Scannen Sie den QR-Code, um die App herunterzuladen.

I . Bluetooth-Verbindung

Wenn Sie das Gerät zum ersten Mal verwenden oder nach dem Umzug noch nie mit „iLink“ gekoppelt haben, führen Sie bitte die folgenden Schritte aus, um es zu koppeln:

- i. Rufen Sie zunächst die Einstellungen Ihres Telefons auf, öffnen Sie Bluetooth und koppeln Sie es mit „iLink“. Rufen Sie die Systemeinstellungen – Bluetooth auf, um das Gerät mit dem Namen „iLink“ zu finden und zu verbinden. Sobald die Verbindung hergestellt ist, ertönt ein Verbindungston.

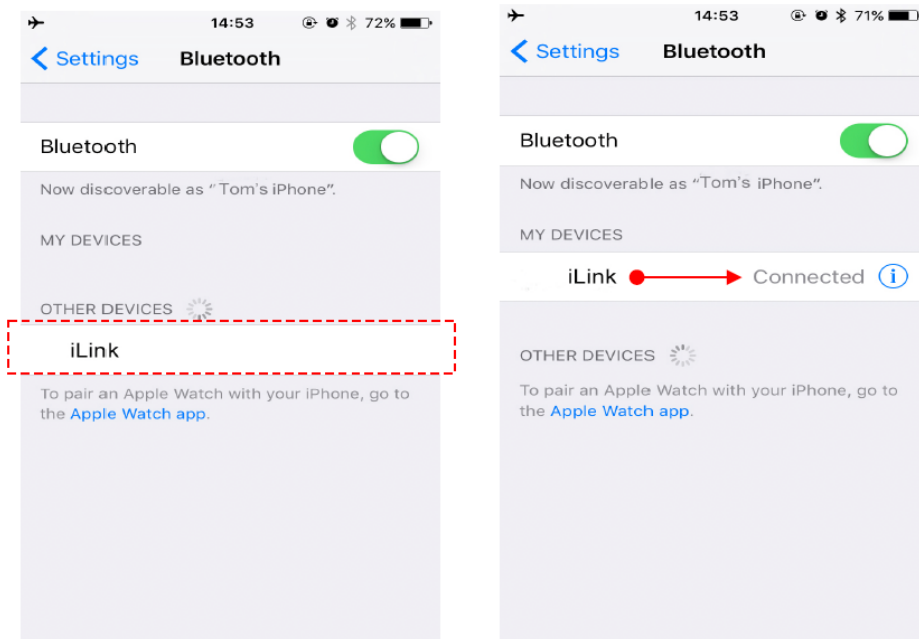

Tipps: Bei der nächsten Verwendung verbindet sich „iLink“ automatisch mit Ihrem Telefon (Bluetooth ist aktiviert).

- i. Öffnen Sie die App „iLink“ und rufen Sie die Hauptoberfläche auf. Klicken Sie auf das Menüsymbol und rufen Sie „BT Connect“ auf, wie folgt:

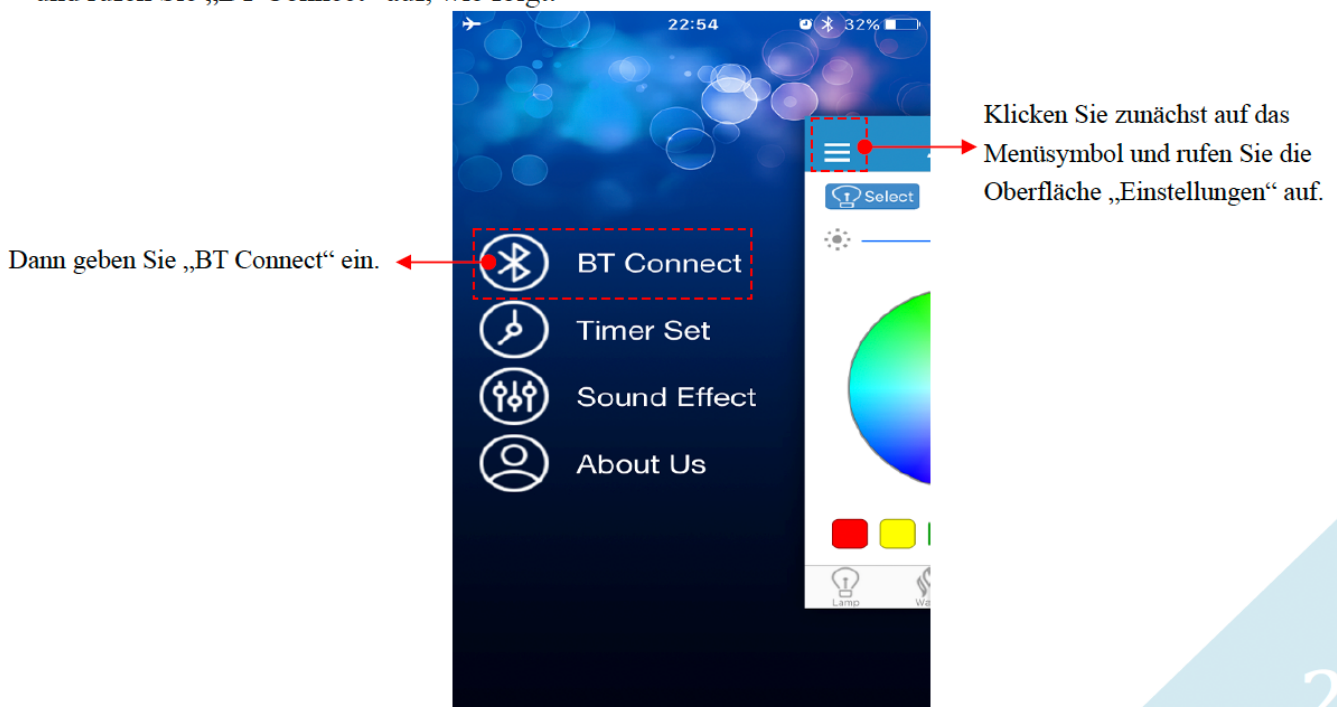

ii. „BT Connect“ funktioniert wie folgt:

Klicken Sie dann auf „iLink“, um eine Verbindung

„Verbunden“ bedeutet, dass die Verbindung erfolgreich hergestellt wurde.

Zuerst sollten Sie Ihr Gerät suchen.

Dann können Sie die Smart-Lampe über die App bedienen. Genießen Sie das magische Licht und die Musik.

II . Hauptbenutzeroberfläche

A. Lampe: Steuerung für kaltweißes Licht

Einstellungsmenü

Schütteln: Schütteln, um die Farbe zu ändern

Ein/Aus: Licht ein-/ausschalten

Dimmen: Helligkeit einstellen

Bevorzugte Farbe

Funktionsnavigation

B. Warm: Steuerung des warmweißen Lichts

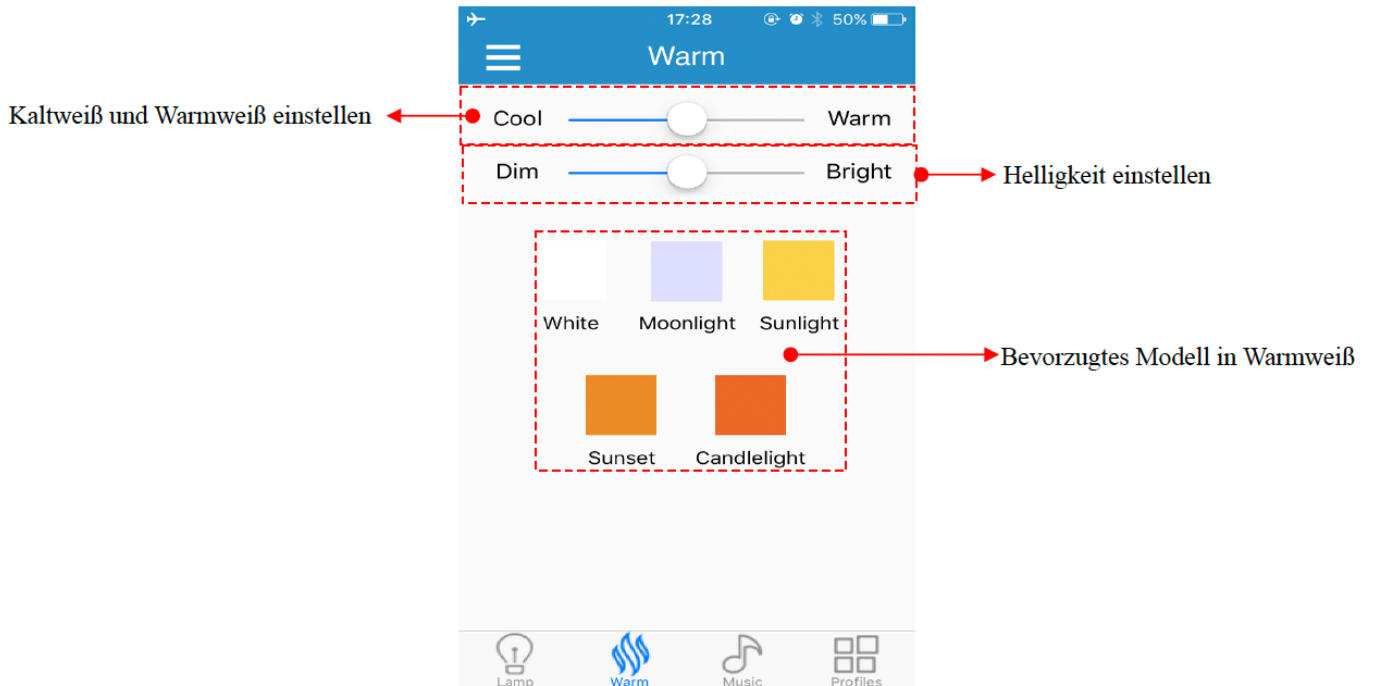

C. Musik

Wenn Sie die Lampe zum ersten Mal verwenden, gehen Sie bitte in die Einstellungen Ihres Telefons, öffnen Sie Bluetooth und koppeln Sie „iLink“. Dann können Sie Ihre Lieblingsmusik genießen. Nur iTunes Player unterstützt den Musikrhythmus, wobei die Farbe im Takt der Musik blinkt. Player von Drittanbietern werden nicht unterstützt.

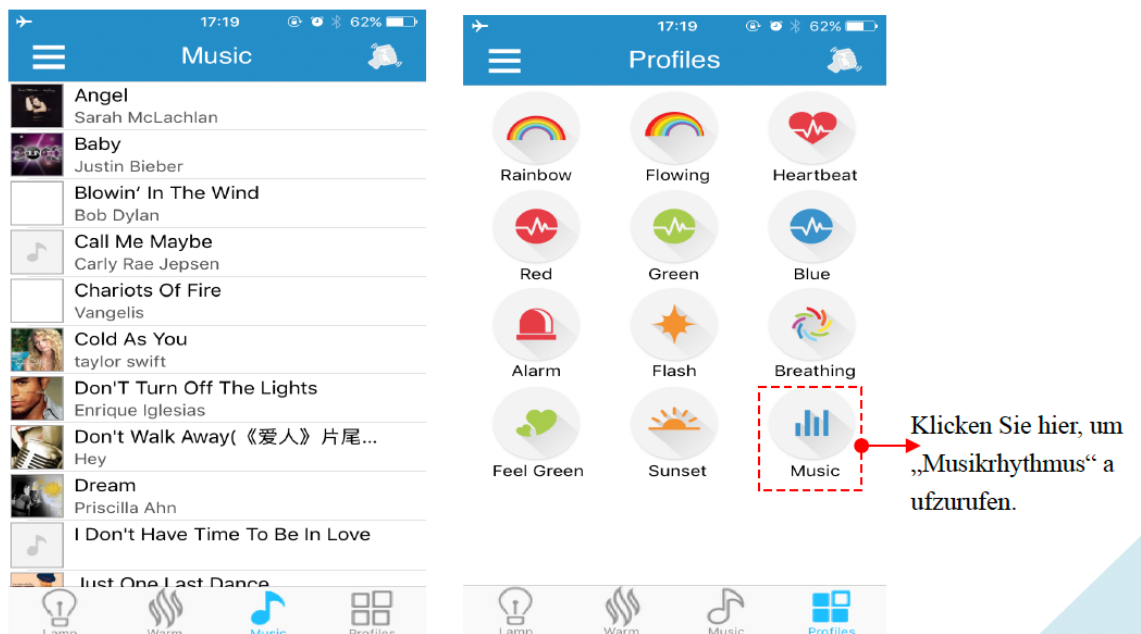

Musikwiedergabe-Oberfläche

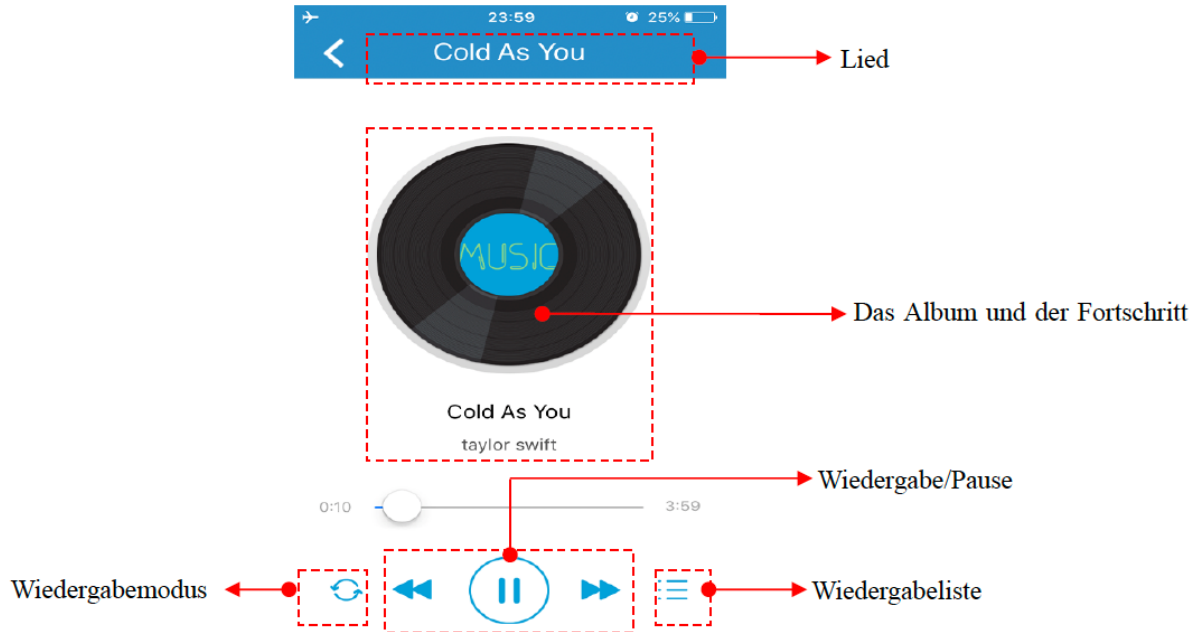

Hinweise: Auf dem iOS-System haben Nicht-iTunes-Musiktitel keinen „Musical Rhythm“-Lichteffekt.

D. Profile

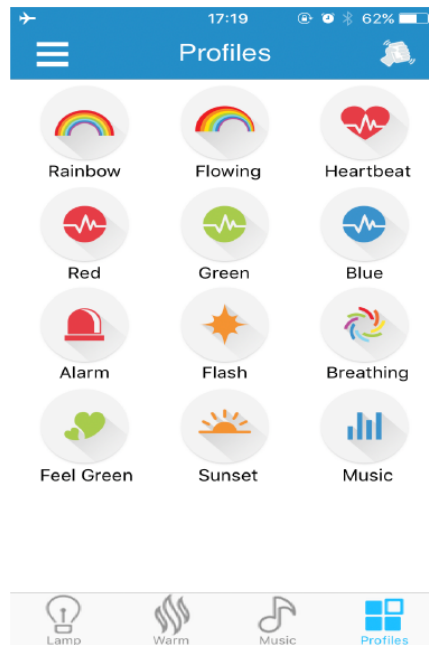

Regenbogen: Helligkeit und Farbe ändern sich allmählich wie ein Regenbogen.

Atmung: Helligkeit und Farbe ändern sich wie beim Atmen.

Blinken: Bühnenbeleuchtungseffekt, schnelles Umschalten des Lichts.

Herzschlag: Schnelles Umschalten wie ein Herzschlag.

Musik: „Musikalischer Rhythmus“-Lichteffekt, funktioniert bei Musikwiedergabe, stoppt bei Pause.

E. Timer-Einstellung

Es ist Ihr persönlicher Schlafbegleiter und intelligenter Wecker. Die Musik und die Lampe schalten sich automatisch ein und aus.

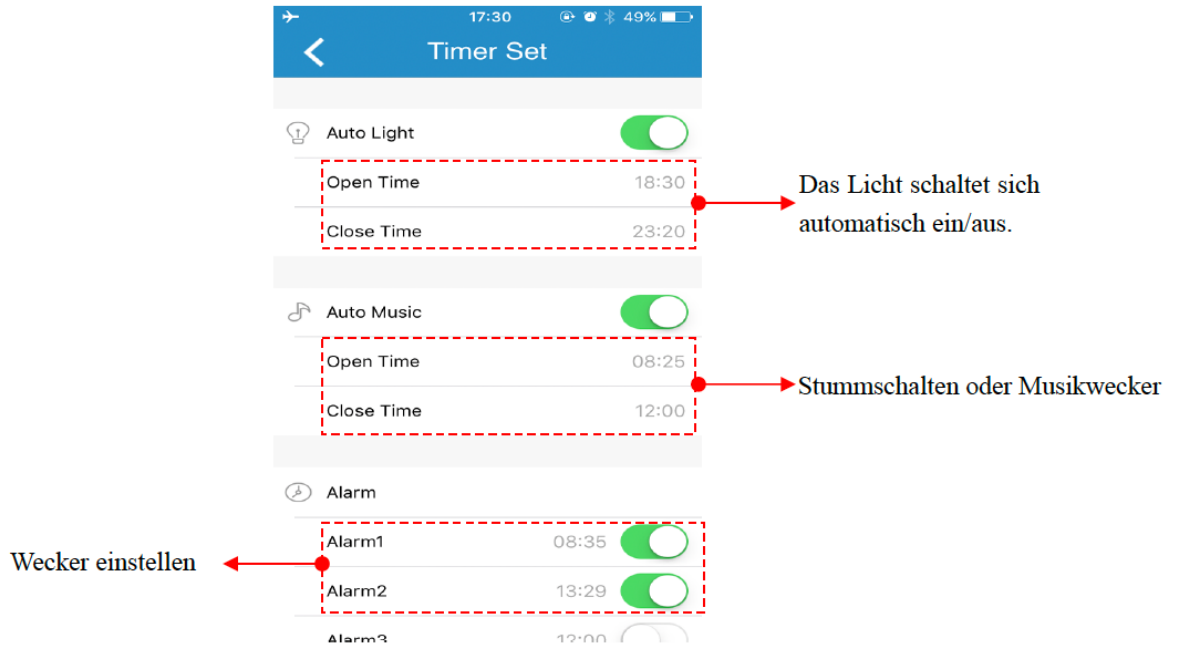

Hinweise: Die Funktion arbeitet auch dann automatisch, wenn die Bluetooth-Verbindung unterbrochen ist.

F.Soundeffekt

Soundeffekt-Einstellung: Pop, Klassik, Jazz, Bass und Flat.

Sie können Ihren bevorzugten hohen/tiefen Soundeffekt über den Ton-Equalizer einstellen.

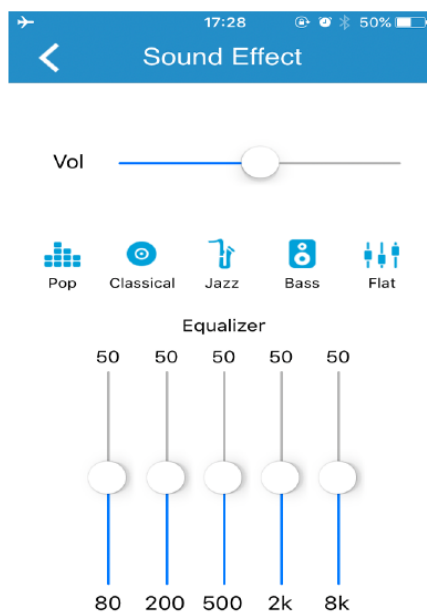

III. Hinweis:

- Wenn Sie Ihr Bluetooth-Glühbirnen-Gerät nicht finden können oder sich über einen längeren Zeitraum nicht mit dem Bluetooth-Lampengerät verbinden können, rufen Sie bitte die „Systemeinstellungen“ Ihres Telefons auf und verbinden Sie sich erneut.
- Wenn Sie sich über einen längeren Zeitraum nicht mit dem Gerät verbinden können oder andere Störungen auftreten, schließen Sie bitte die App und starten Sie sie neu.
- Setzen Sie die Glühbirne nicht in einen geschlossenen Lampenschirm ein.
- Setzen Sie die Glühbirne nicht an einem feuchten Ort oder in der Nähe von Wasser ein.
- Verwenden Sie das Gerät nur mit einer Stromversorgung von 90 V bis 245 V Wechselstrom, 50–60 Hz.
- Diese Glühbirne ist kein Spielzeug und muss für Kinder unzugänglich aufbewahrt werden.
- Legen Sie die Glühbirne nicht auf eine heiße Oberfläche.
- Öffnen Sie aus Sicherheitsgründen und gemäß den Garantiebedingungen keine versiegelten Teile.
- Lassen Sie die Glühbirne vor dem Austausch abkühlen, um Stromschläge oder Verbrennungen zu vermeiden.

(GB)

iLink Smart lamp with Speaker User Manual



This product has a unique and exclusive two-in-one design - the smart LED lamp and Bluetooth stereo audio speaker. Bluetooth 4.0+EDR (enhanced data rate) and purity and definition of particular voice based on DSP technology. Wish you have infinite joy from the combination of light and music.

- Change color, warm/cool and brightness as you need;
- Timer setting: auto light, auto music and alarm clock;
- Mood lighting and music rhythm, enjoy music anywhere;
- Sound effect setting: Pop, Classical, Jazz, Bass and Flat.



Google Play



App Store

Scan the **QR-Code** download **APP**.

I .Bluetooth Connection

For the first time you use it or never pair with "iLink" after moving the equipment, please have it paired according to the steps below:

- i. First of all, please enter your phone's settings, open the Bluetooth, and pair with the "iLink". Enter the System Settings - Bluetooth - to discover and connect the device name "iLink". Once connected, you will hear the connection tone.

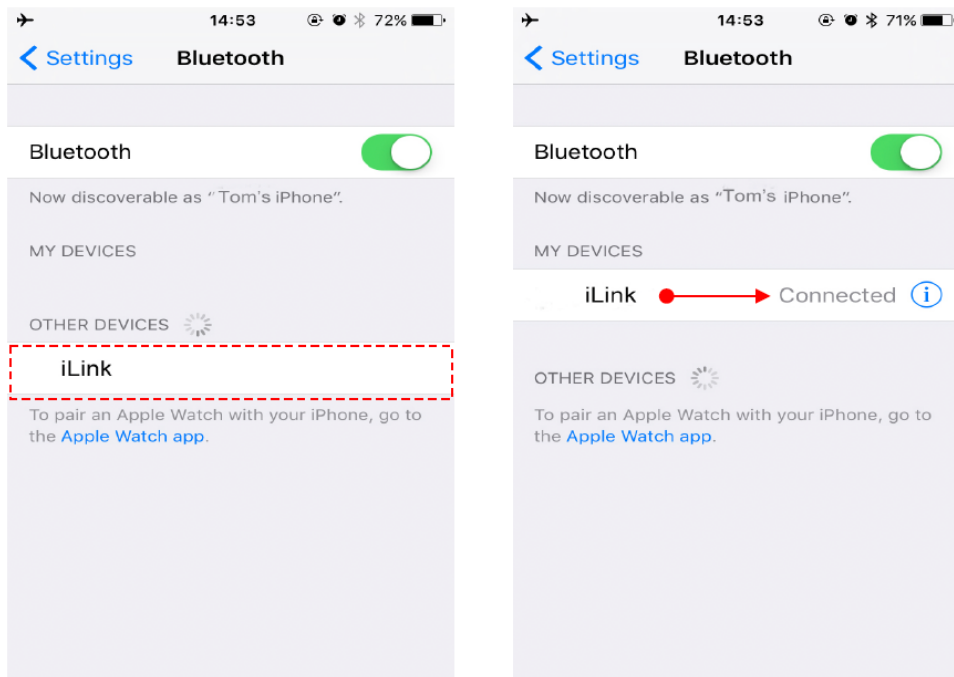

Tips:The next time you use, "iLink" will connect with your phone automatically(the Bluetooth is open).

- ii. Open "iLink" app, enter the main interface. Click the menu icon, enter the "BT Connect", as follow:



iii. "BT Connect", operate as follow:

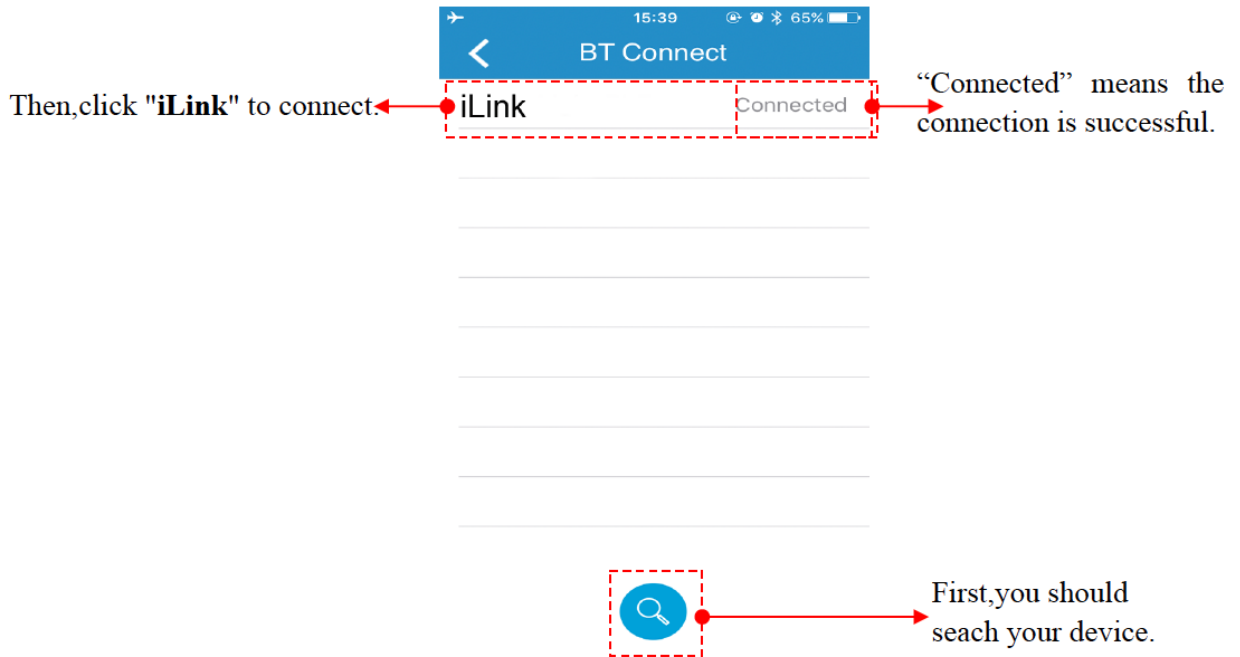

Then, you can start operate the smart lamp via the app. Enjoy the magical light and music.

II .Main User Interface

A. Lamp: cool white light control

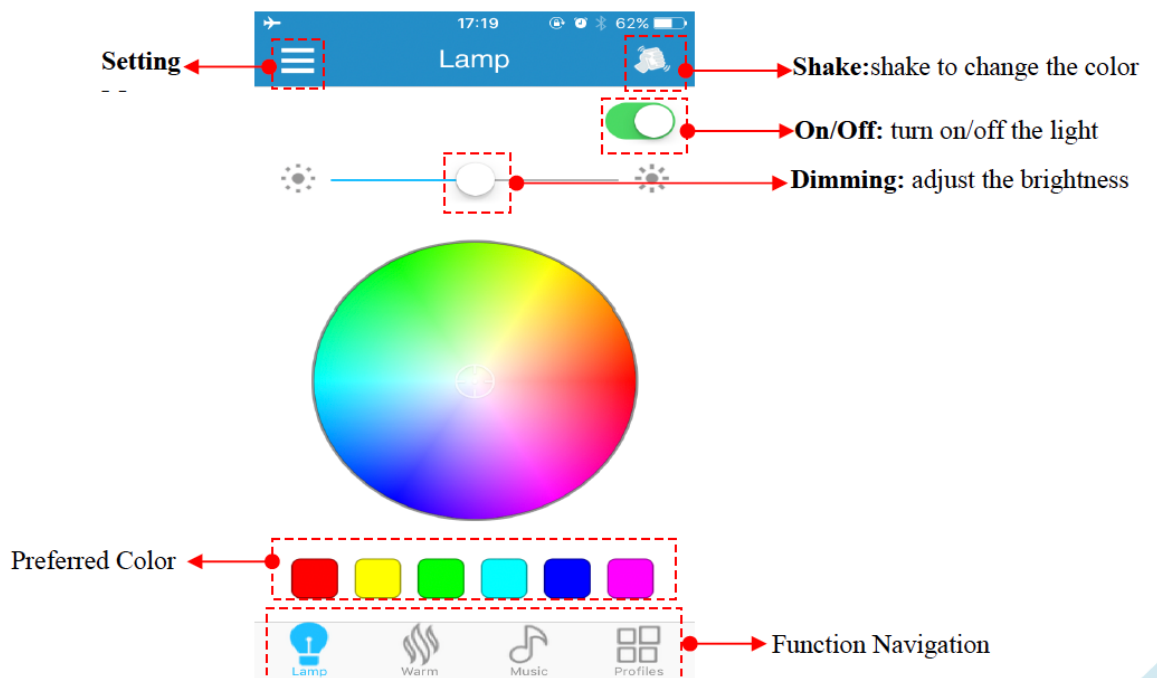

B. Warm: warm white light control

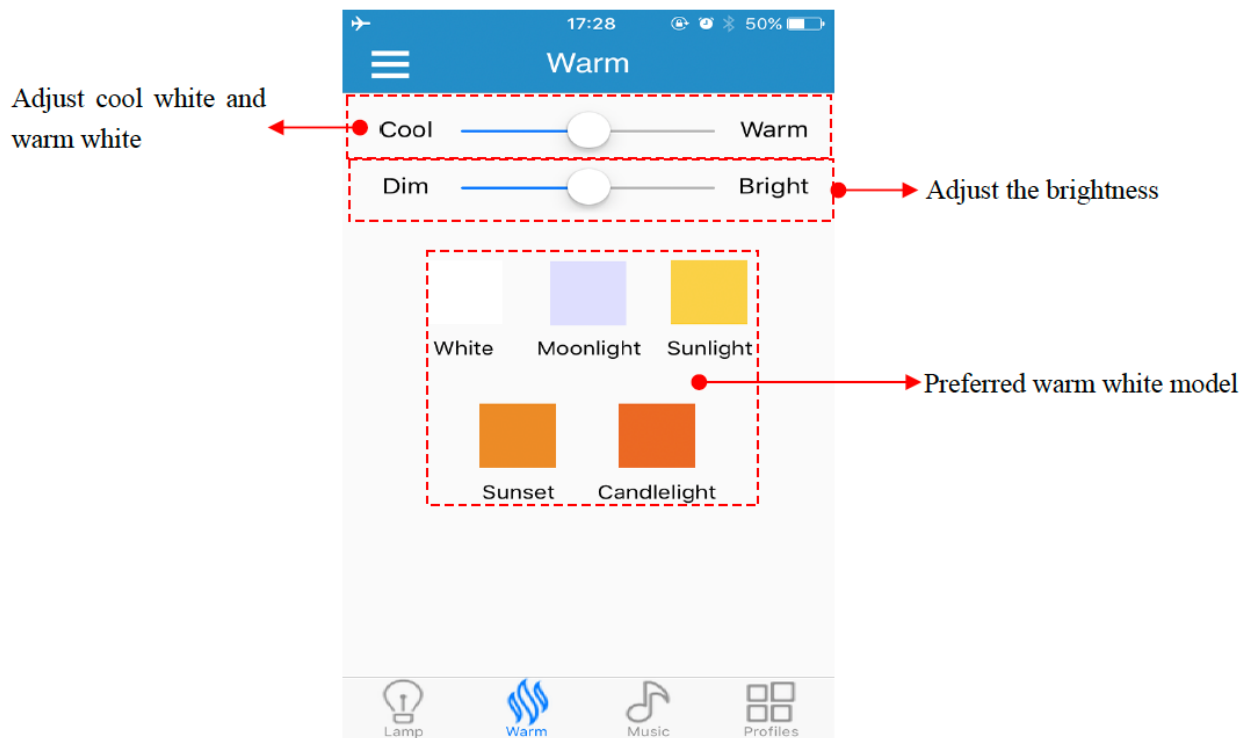

C. Music

When you use the lamp for the first time, please enter your phone's settings, open the Bluetooth, and pair the "iLink". Then, enjoy your favorite music. Only iTunes Player is supported for musical rhythm; the color flashing with the music. The third-party player is not supported.

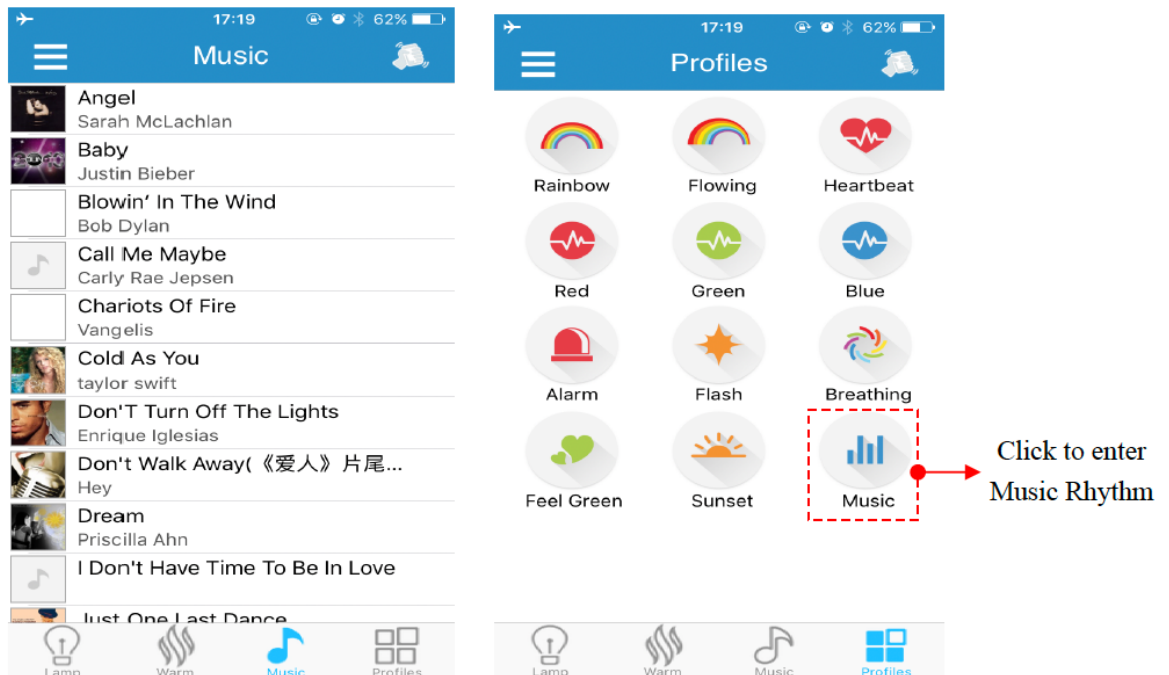

Music play interface

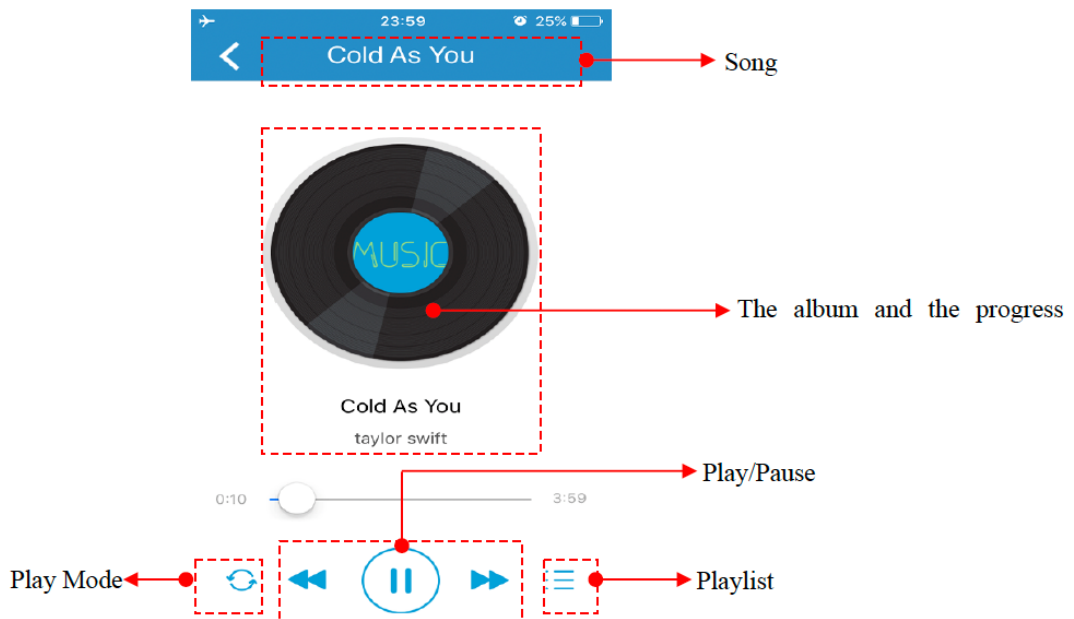

Tips: iOS system, non-iTunes music have none "Musical Rhythm" lighting effect.

D. Profiles

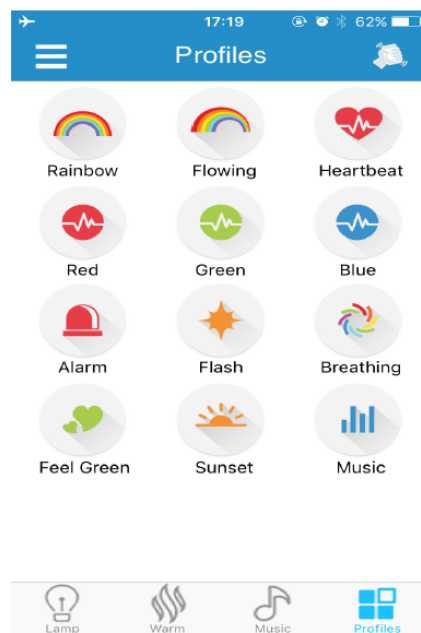

Rainbow: brightness and color random changing gradually as the rainbow;

Breathing: brightness and color changing like breath;

Flashing: stage-lighting effect, the light fast switching;

Heartbeat: fast switching just like the heartbeat;

Music: "musical rhythm" lighting effect, working when music playback, stop when pause.

E. Timer Setting

It is your close sleep assistant and smart alarm clock. The music and lamp turn on/off automatically.

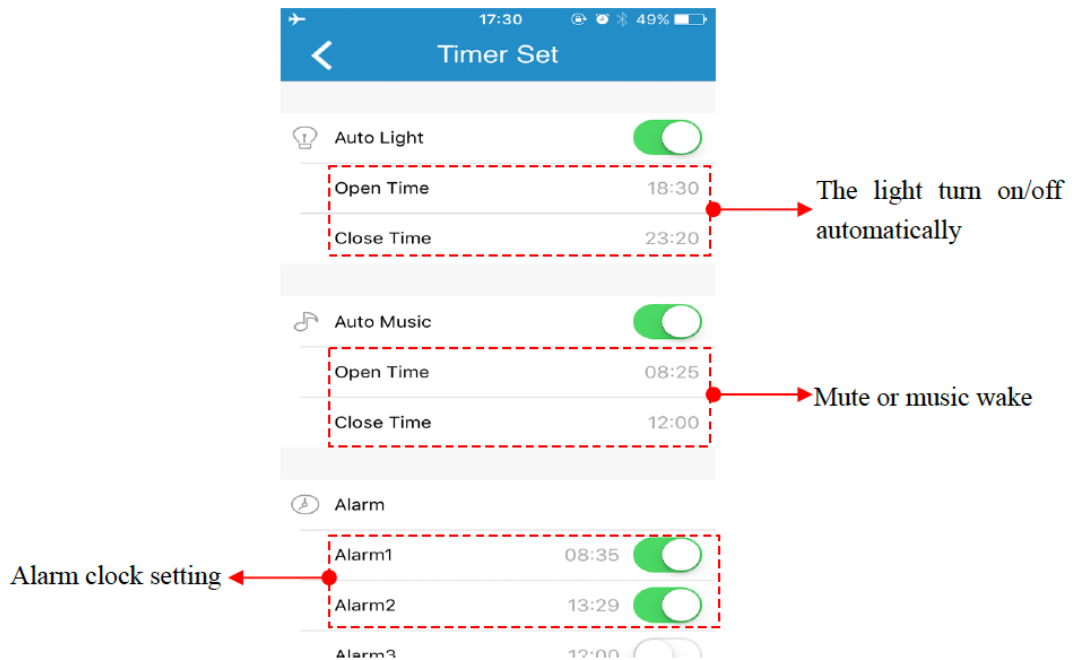

Tips: The function automatic work even when the Bluetooth disconnected.

F. Sound Effect

Sound effect setting: Pop, Classical, Jazz, Bass and Flat.

You can set your favorite **high pitch/low pitch** sound effect via tone equalizer.

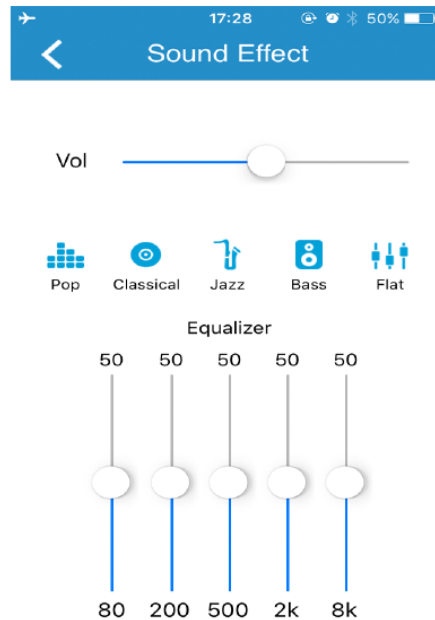

III. Note:

- ◆ If you can't search your Bluetooth bulb device or can't connect with the Bluetooth lamp device for a long time, please enter your phone "system settings" and connect again; □
- ◆ If you can't connect to the device for a long time or other abnormal, please close the APP, then try to restart;
- ◆ Do not put the bulb in closed lampshade;
- ◆ Do not put the bulb in the place which is humid or has water;
- ◆ Keep using it under the power supply of 90V to 245V AC, 50-60Hz;
- ◆ This bulb is not a toy and keep it untouchable to children;
- ◆ Do not put the bulb on high-temperature surface;
- ◆ Do not open any sealing device for safety and according to Warranty Terms;
- ◆ Cool down the bulb before replacing it to avoid electric shock or burning.

(FR)

iLink Lampe intelligente avec haut-parleur Manuel d'utilisation



Ce produit présente un design deux-en-un unique et exclusif : une lampe LED intelligente et un haut-parleur stéréo Bluetooth. Il est équipé de la technologie Bluetooth 4.0+EDR (débit de données amélioré) et offre une pureté et une définition vocales exceptionnelles grâce à la technologie DSP. Nous vous souhaitons de profiter pleinement de la combinaison de la lumière et de la musique.

- Modifiez la couleur, la température (chaude/froide) et la luminosité selon vos besoins ;
- Réglage de la minuterie : éclairage automatique, musique automatique et réveil ;
- Éclairage d'ambiance et rythme musical, profitez de la musique où que vous soyez ;
- Réglage des effets sonores : Pop, Classique, Jazz, Basses et Plat.



Google Play



App Store

Scannez le code QR pour télécharger l'application..

I . Connexion Bluetooth

Lorsque vous utilisez l'appareil pour la première fois ou que vous ne l'avez jamais couplé avec « iLink » après avoir déplacé l'équipement, veuillez le coupler en suivant les étapes ci-dessous :

- i. Tout d'abord, veuillez accéder aux paramètres de votre téléphone, ouvrir le Bluetooth et appairer l'appareil avec « iLink ». Accédez aux paramètres système, puis à Bluetooth, afin de détecter et de connecter l'appareil nommé « iLink ». Une fois la connexion établie, vous entendrez une tonalité de connexion.

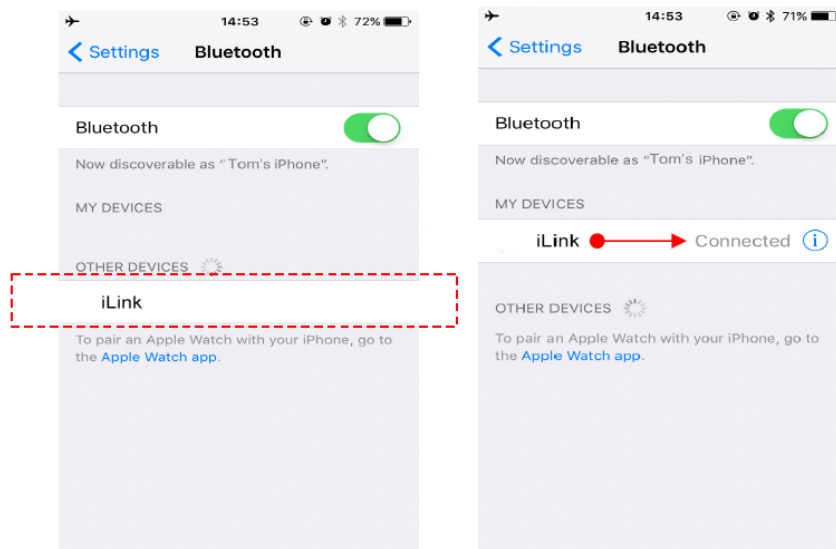

Conseils : La prochaine fois que vous utiliserez « iLink », celui-ci se connectera automatiquement à votre téléphone (le Bluetooth est activé).

- ii. Ouvrez l'application « iLink » et accédez à l'interface principale. Cliquez sur l'icône du menu, puis sélectionnez « BT Connect » comme suit :

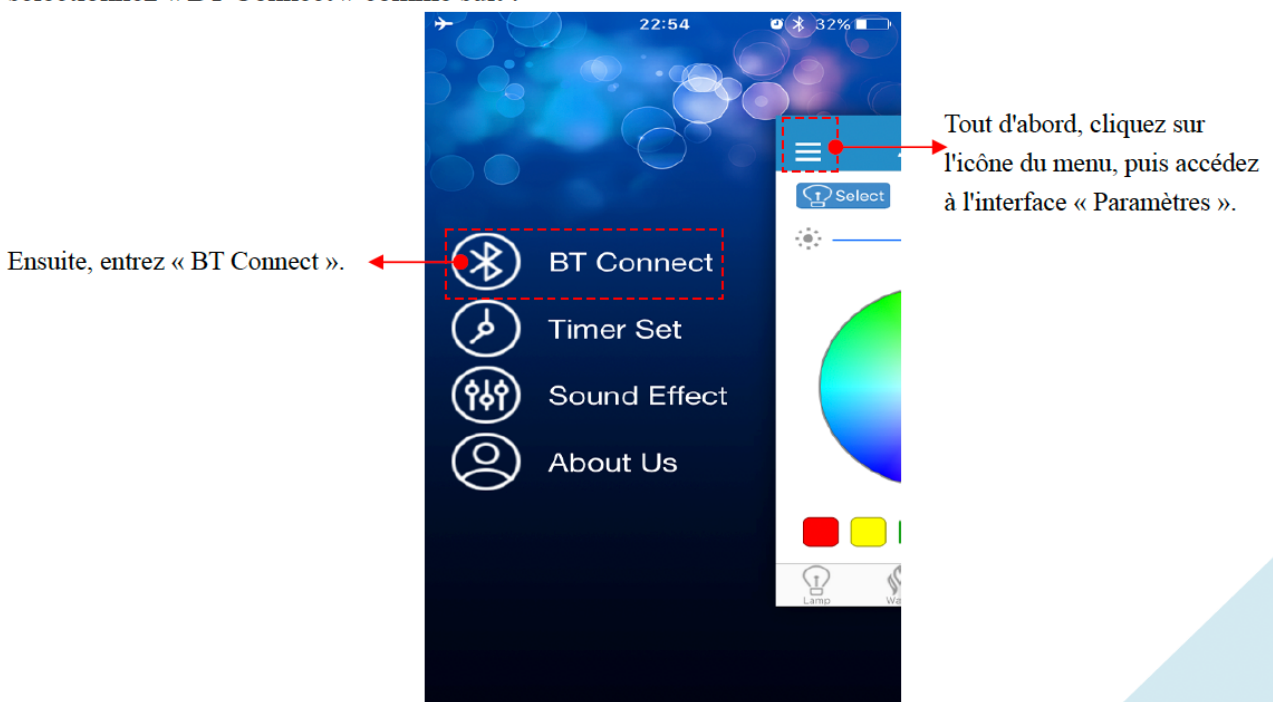

iii. « BT Connect », fonctionne comme suit :

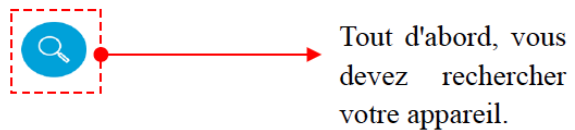
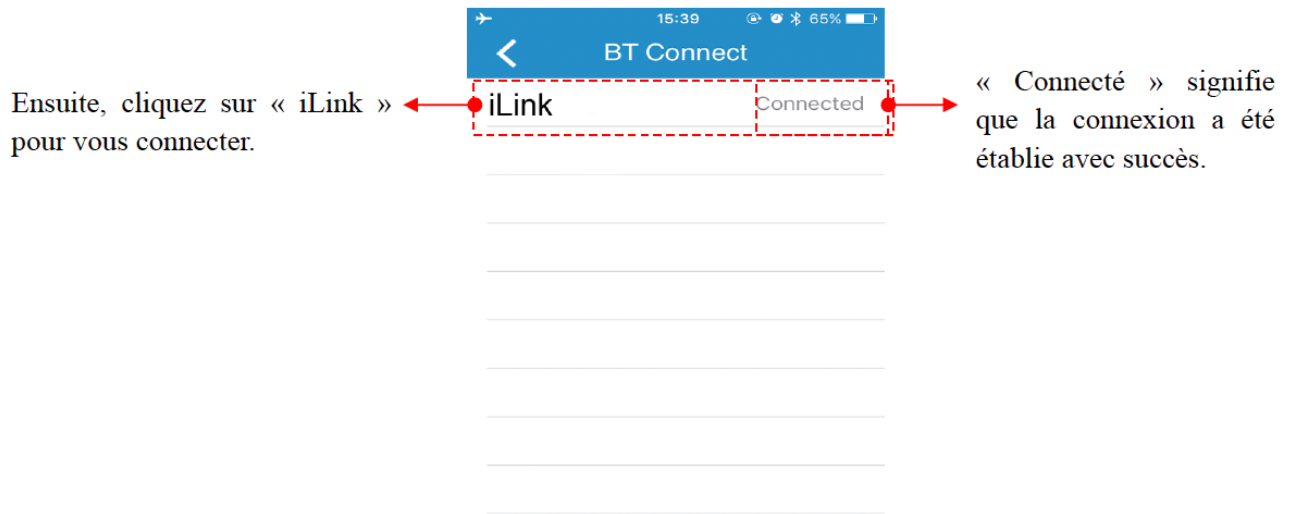

Ensuite, vous pouvez commencer à utiliser la lampe intelligente via l'application. Profitez de la lumière et de la musique magiques.

II . Interface utilisateur principale

A. Lampe : contrôle de la lumière blanche froide

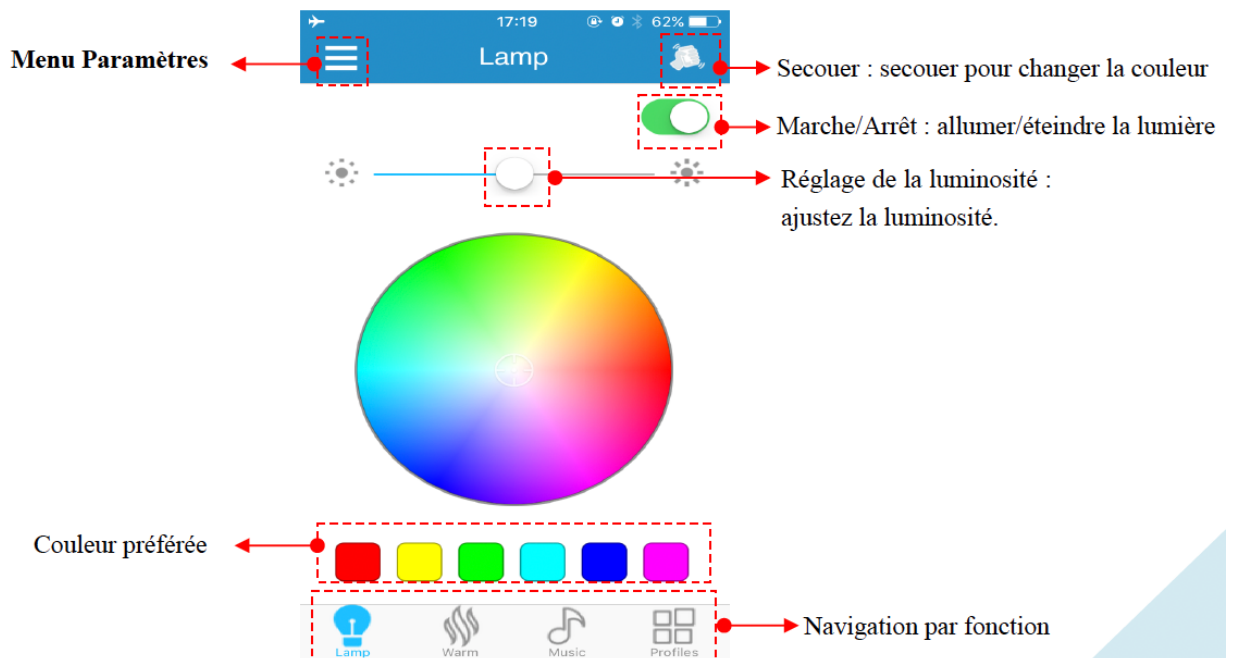

B. Chaud : contrôle de la lumière blanche chaude

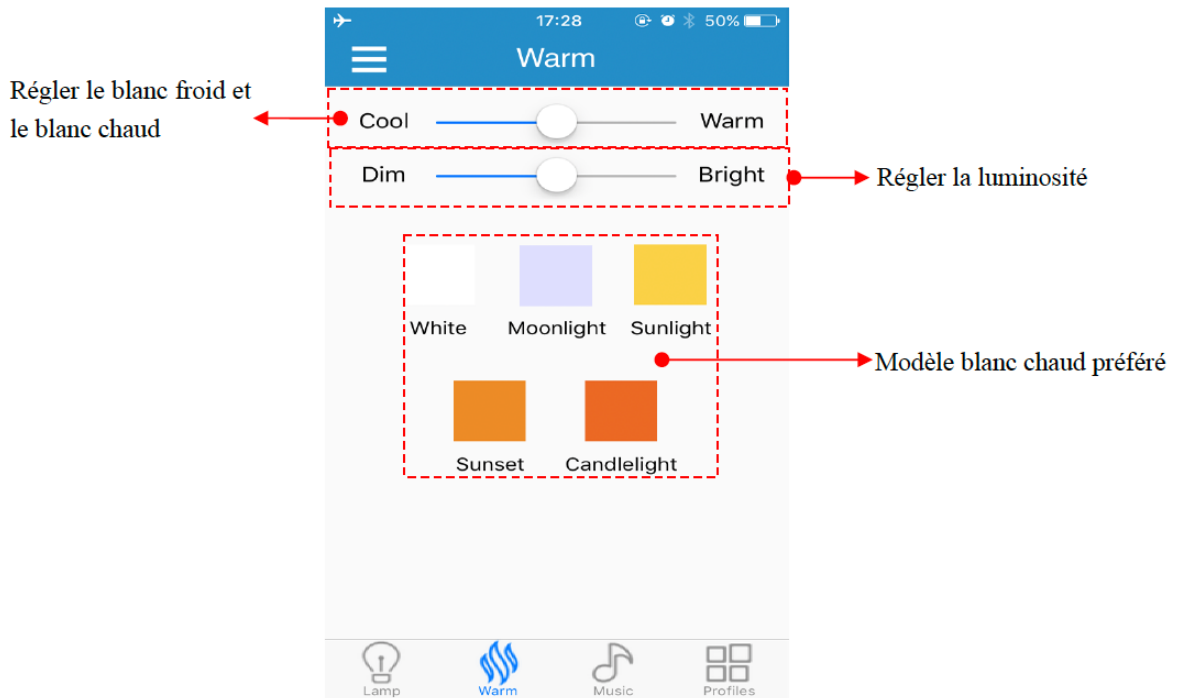

C. Musique

Lorsque vous utilisez la lampe pour la première fois, veuillez accéder aux paramètres de votre téléphone, activer le Bluetooth et appairer « iLink ». Vous pourrez ensuite profiter de votre musique préférée. Seul iTunes Player prend en charge le rythme musical et le clignotement des couleurs en fonction de la musique. Les lecteurs tiers ne sont pas pris en charge.

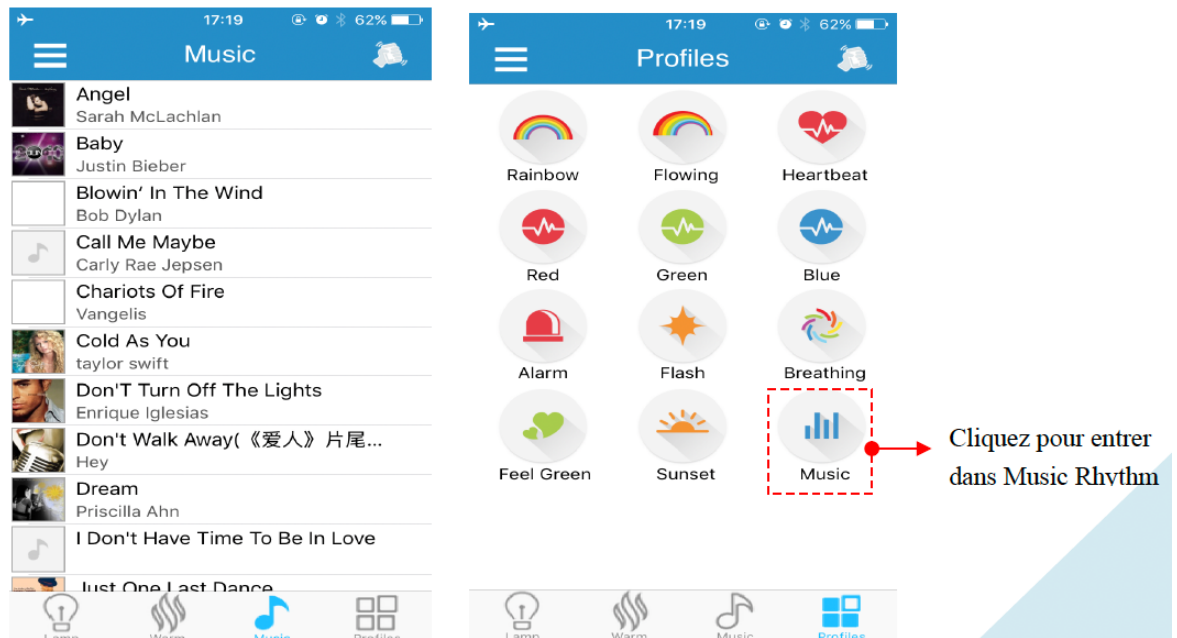

Interface de lecture musicale

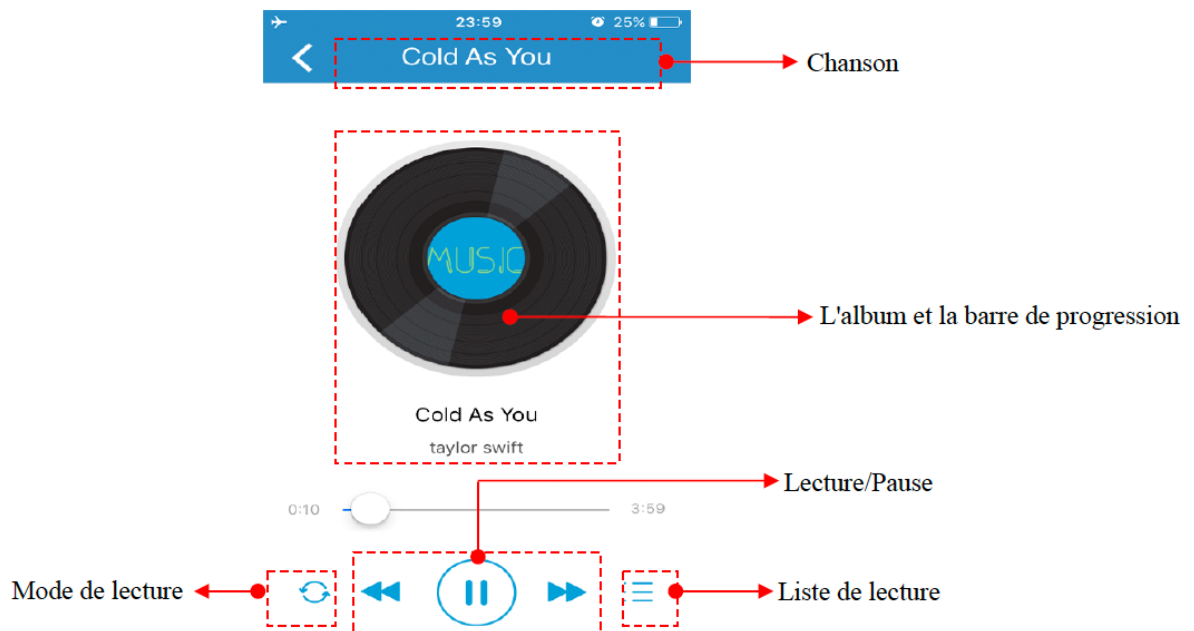

Conseils : le système iOS et la musique non provenant d'iTunes ne disposent pas de l'effet lumineux « Musical Rhythm ».

D. Profils

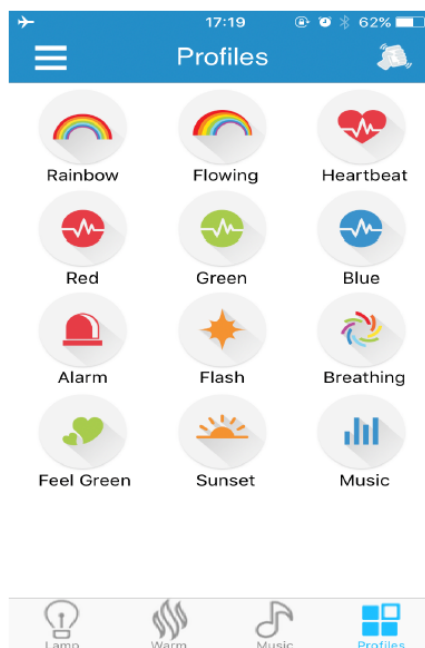

Arc-en-ciel : luminosité et couleur changeant progressivement de manière aléatoire comme un arc-en-ciel ;

Respiration : luminosité et couleur changeant comme une respiration ;

Clignotement : effet d'éclairage de scène, changement rapide de la lumière ;

Battement de cœur : changement rapide comme un battement de cœur ;

Musique : effet d'éclairage « rythme musical », fonctionnant lorsque la musique est en lecture, s'arrêtant lorsqu'elle est en pause.

E. Réglage de la minuterie

C'est votre assistant de sommeil et votre réveil intelligent. La musique et la lampe s'allument et s'éteignent automatiquement.

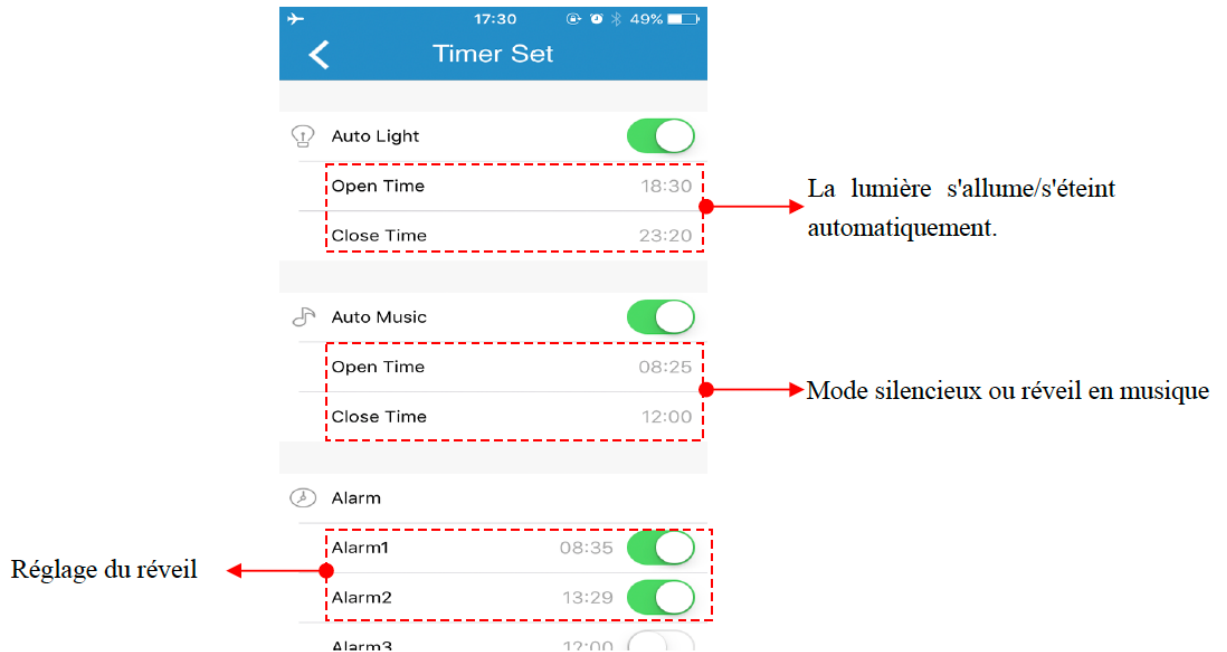

Conseils : La fonction fonctionne automatiquement même lorsque le Bluetooth est déconnecté.

F. Effet sonore

Réglage des effets sonores : Pop, Classique, Jazz, Basses et Plat.

Vous pouvez régler votre effet sonore préféré (aigu/grave) via l'égaliseur de tonalité.

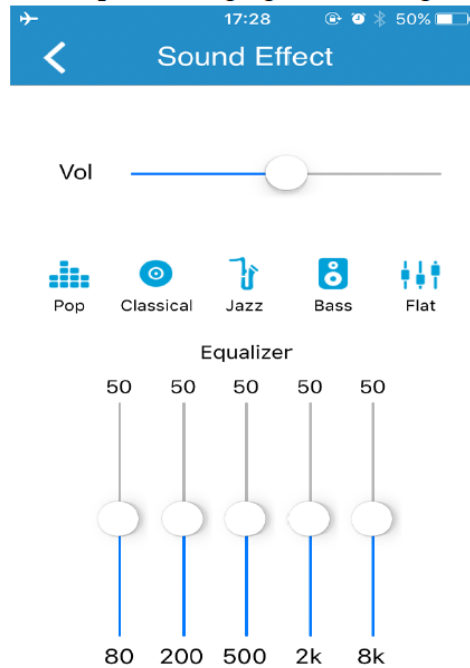

III. Remarque :

- Si vous ne parvenez pas à rechercher votre ampoule Bluetooth ou à vous connecter à la lampe Bluetooth pendant une longue période, veuillez accéder aux « paramètres système » de votre téléphone et vous reconnecter ;
- Si vous ne parvenez pas à vous connecter à l'appareil pendant une longue période ou si vous constatez d'autres anomalies, veuillez fermer l'application, puis essayer de la redémarrer ;
- Ne placez pas l'ampoule dans un abat-jour fermé ;
- Ne placez pas l'ampoule dans un endroit humide ou en présence d'eau ;
- Utilisez-la sous une alimentation électrique de 90 V à 245 V CA, 50-60 Hz ;
- Cette ampoule n'est pas un jouet et doit être hors de portée des enfants ;
- Ne placez pas l'ampoule sur une surface à haute température ;
- N'ouvrez aucun dispositif de scellage pour des raisons de sécurité et conformément aux conditions de garantie ;
- Laissez refroidir l'ampoule avant de la remplacer afin d'éviter tout risque d'électrocution ou de brûlure.

	(DE)	(EN)	(FR)	(NL)	(PL)	(NO)
L	Stromführender Leiter	Live conductor	Conducteur	Spanningvoerende draad	Przewód prądowy	Strømførende leder
N	Neutralleiter	Neutral conductor	Conducteur neutre	Nulleider	Przewód zerowy	Nøytralleider

	(DK)	(SE)	(FI)	(IT)	(ES)	(CZ)
L	Strømførende leder	Strömförande ledare	Virtajohdin	Conduttore sotto tensione	Conductor de corriente	Vodič pod napětím
N	Neutralleider	Neutralledare	Nollajohdin	Conduttore neutro	Conductor neutro	Neutrální vodič

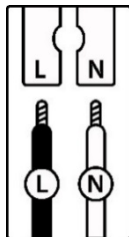

	(PT)	(GR)	(SK)	(EE)	(LV)	(LT)
L	Condutor vivo	Ρευματοφόρος αγωγός	Živý vodič	Faasisjuht	Dzīvais vadītājs	Gyvas dirigentas
N	Condutor neutro	Ουδέτερος αγωγός	Neutrálny vodič	Neutraaljuht	Neitrālais vadītājs	Neutrinis dirigentas

	(RO)	(SI)	(HR)	(HU)	(BG)	(AL)
L	Conductor viu	Živi dirigent	Živi dirigent	Élő vezető	проводник под напряжение	Konduktor i gjallë
N	Conductor neutru	Nevtralni dirigent	Neutralni dirigent	Semleges vezető	нулев проводник	Kondaktor neutral

	(MK)	(TR)	(UK)	(BA)(ME)(RS)
L	Жив кондуктор	Canlı yönetici	Живий диригент	Živi dirigent
N	Неутрален проводник	Nötr iletken	Нейтральний провідник	Neutralni provodnik

(DE) Verwendete Symbole

(EN) Safety Precautions | (FR) Symboles utilisés | (NL) Gebruikte symbolen | (PL) Stosowane symbole | (NO) Brukte symboler | (DK) Brugte symboler | (SE) Använda symboler | (FI) Käytetyt symbolit | (IT) Simboli usati | (ES) Símbolos empleados | (CZ) Použité symboly | (PT) Símbolos utilizados | (GR) Χρησιμοποιούμενα σύμβολα | (SK) Bezpečnostné opatrenia | (EE) Ohutusabinõud | (LV) Drošības pasākumi | (LT) Saugos priemonės | (RO) Măsuri de precauție | (SI) Varnostni ukrepi | (HR) Mjere opreza | (HU) Használt szimbólumok | (BG) Мерки за безопасност | (AL) Simbolet e përdorura | (MK) Користени симболи | (TR) Kullanılan semboller | (UK) Використовувані символи | (BA,ME,RS) Korišteni simboli

IP 20

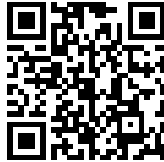

<p>(DE) Dieses Produkt enthält eine Lichtquelle der Energieeffizienzklasse E (EN) This product contains a light source of energy efficiency class E (FR) Ce produit comprend une source de lumière de classe d'efficience énergétique E (NL) Dit product bevat een lichtbron van energie-efficiëntieklasse E (PL) Produkt ten zawiera źródło światła o klasie efektywności energetycznej E (NO) Dette produktet inneholder en lyskilde i energieeffektivitetsklasse E (DK) Dette produkt indeholder en lyskilde af energieeffektklasse E (SE) Denna produkt innehåller en ljuskälla i energieffektivitetsklass E (FI) Tämä tuote sisältää energiatehokkuusluokan E valonlähteen (IT) Questo prodotto contiene una sorgente luminosa della classe di efficienza energetica E (ES) Este producto contiene una fuente de luz de la clase de eficiencia energética E (CZ) Tento výrobek obsahuje světelný zdroj třídy energetické účinnosti E (PT) Este produto contém uma fonte de luz da classe de eficiência energética E (GR) Αυτό το προϊόν περιέχει μια φωτεινή πηγή ενεργειακής απόδοσης κλάσης E (SK) Tento výrobok obsahuje zdroj svetla triedy energetickej efektivity E (EE) See toode sisaldab energiatõhususklassi E valgusallikat (LV) Šis produkts satur enerģijas efektivitātes klases E gaismas avotu (LT) Šis gaminys turi energijos efektyvumo klasės E šviesos šaltinį (RO) Acest produs conține o sursă de lumină de clasă de eficiență energetică E (SI) Ta izdelek vsebuje svetlobni vir energijskega razreda E (HR) Ovaj proizvod sadrži izvor svjetlosti energetske učinkovitosti klase E (HU) Ez a termék egy E energiahatékonysági osztályú fényforrást tartalmaz (BG) Този продукт съдържа източник на светлина с клас на енергийна ефективност: E (AL) Ky produkt përmban një burim drite të klasës së efikasitetit të energjisë E (MK) Овој производ содржи извор на светлина од класа на енергетска ефикасност E (TR) Bu ürün, enerji verimliliği sınıfı E olan bir ışık kaynağı içerir (UK) Цей продукт містить джерело світла класу енергоефективності E (BA)(ME)(RS) Ovaj proizvod sadrži izvor svjetlosti energetske klase E</p>	<p>QR</p> 	<p>EAN</p> <p>4251911794823</p>
--	---	---------------------------------

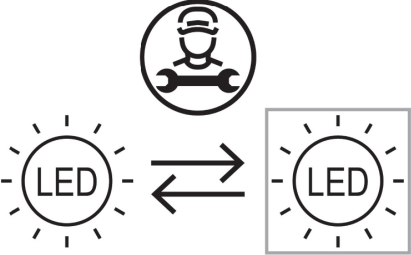
	<p>(DE) Durch einen Fachmann austauschbare Lichtquelle (nur LED). (EN) Replaceable (LED only) light source by a professional. (FR) Source de lumière remplaçable (LED uniquement) par un professionnel. (NL) Lichtbron (alleen led) te vervangen door een professional. (PL) Wymienne (tylko LED) źródło światła wykonane przez profesjonalistę. (NO) Utskiftbar (kun LED) lyskilde av en profesjonell. (DK) Udskiftelig lyskilde (kun LED), udskiftes af en elektriker. (SE) Ljuskälla (endast LED) utbytbar genom fackman. (FI) Ammatilainen voi vaihtaa vaihdettavan (vain LED) valonlähteen. (IT) Sorgente luminosa (solo LED) sostituibile da un professionista. (ES) Fuente de luz (solo LED) sustituible por un profesional. (CZ) Vyměnitelný (pouze LED) světelný zdroj odborníkem. (PT) Luz LED (apenas LED) substituível por um profissional. (GR) Η πηγή φωτός (μόνο LED) να αντικαθίσταται από επαγγελματία. (SK) Zdroj svetla (iba LED) vymeniteľný prostredníctvom odborníka. (EE) Spetsialisti poolt vahetatav valgusallikas (ainult LED). (LV) Speciālista maināms gaismas avots (tikai LED). (LT) Specialisto keičiamas šviesos šaltinis (tik LED). (RO) Sursă de lumină schimbabilă de către un specialist (doar LED). (SI) Svetlobni vir, ki ga lahko zamenja strokovnjak (samo LED). (HR) Izvor svjetlosti koji može zamijeniti stručnjak (samo LED). (HU) Szakember által cserélhető (csak LED) fényforrás. (BG) Светлинен източник, който може да се смени от специалист (само LED). (AL) Burim drite i zëvendësueshëm (LED vetëm) nga një profesionist. (MK) Изворот на светлина (само LED) се заменува од професионалец. (TR) Değiştirilebilir (yalnızca LED) ışık kaynağı bir profesyonel tarafından değiştirilir. (UK) Замінний (тільки LED) джерело світла замінюється фахівцем. (BA)(ME)(RS) Zamjenjiv (samo LED) izvor svjetlosti zamjenjuje profesionalac.</p>
---	---

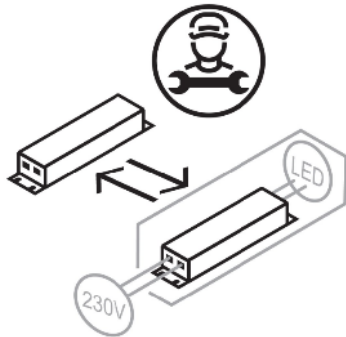

- (DE) Durch einen Fachmann austauschbares Betriebsgerät.
 (EN) Replaceable control gear by a professional.
 (FR) Contrôleur remplaçable par un professionnel.
 (NL) Voorschakelapparatuur te vervangen door een professional.
 (PL) Wymienny układ sterujący przez profesjonalistę.
 (NO) Utskiftbar kontrollutstyr av en profesjonell.
 (DK) Udskiftelig igangsætter, udskiftes af en elektriker.
 (SE) Styrdon utbytbart genom fackman.
 (FI) Ammattilainen voi vaihtaa vaihdettavat ohjauslaitteet.
 (IT) Dispositivo di controllo sostituibile da un professionista.
 (ES) Dispositivo de control sustituable por un profesional.
 (CZ) Vyměnitelný předřadník odborníkem.
 (PT) Dispositivo de controlo substituível por um profissional.
 (GR) Ο εξοπλισμός ελέγχου να αντικαθίσταται από επαγγελματία.
 (SK) Predradník vymeniteľný prostredníctvom odborníka.
 (EE) Spetsialisti poolt vahetatav juhtseade.
 (LV) Speciālista maināma vadības iekārta.
 (LT) Specialisto keičiamas valdymo įrenginys.
 (RO) Aparat de comandă schimbabil de către un specialist.
 (SI) Nadomestna krmilna naprava, ki jo lahko zamenja strokovnjak.
 (HR) Zamjenjivi upravljački sklop koji može zamijeniti stručnjak.
 (HU) Szakember által cserélhető vezérlőszerkezet.
 (BG) Уред, който може да се смени от специалист.
 (AL) Pajisje kontrolli e zëvendësueshme nga një profesionist.
 (MK) Заменлива контролна опрема од страна на професионалец.
 (TR) Profesyonel tarafından değiştirilebilir kontrol donanımı.
 (UK) Замінний контрольний пристрій фахівцем.
 (BA)(ME)(RS) Zamjenjiva kontrolna oprema od strane profesionalca.