

**9934017**

1,5W LED / 1,5W Total  
incl. LED Board: L9002099  
230V ~ 50Hz

**(DE) Bestimmungsgemäße Verwendung**

**(EN) Intended use | (FR) Utilisation conforme | (NL) Beoogd gebruik | (PL) Stosowanie zgodnie z przeznaczeniem | (NO) Riktig bruk | (DK) Korrekt brug  
(SE) Avsedd användning | (FI) Määräystenmukainen käyttö | (IT) Impiego appropriato | (ES) Uso prescrito | (CZ) Použití v souladu s určením  
(PT) Utilização correta | (GR) Ενδεικτική χρήση | (SK) Predpokladané použitie | (EE) Eeldatav kasutus | (LV) Paredzams lietojums  
(LT) Numatomas naudojimas | (RO) Utilizare intenționată | (SI) Predvidena uporaba | (HR) Namjenska upotreba | (HU) Tervezett felhasználás  
(BG) предназначена употреба | (AL) Përdorimi i parashikuar | (MK) Предвидена употреба | (TR) Amaçlı kullanım | (UK) Призначене використання  
(BA,ME,RS) Namjenska upotreba**

<b>(DE)</b> Ortsfeste Verwendung als Bodeneinbauleuchte im Außenbereich	<b>(GB)</b> Ground recessed light, provided for stationary outdoor use
<b>(FR)</b> Installation fixe en tant que Spot encastré dans le sol, à l'extérieur	<b>(NL)</b> Vast gebruik als Grondinbouwsport buitenshuis
<b>(PL)</b> Do montażu stacjonarnego jako lampa wpuszczana w podłozę na zewnątrz	<b>(NO)</b> Til stasjonært bruk som nedfelt lampe utendørs
<b>(DK)</b> Til stationær brug som nedgravet lampe udendørs	<b>(SE)</b> Används som fast markinbyggnadslampa utomhus
<b>(FI)</b> Kiinteä käyttö ulkotilojen upotettavana maavalona	<b>(IT)</b> Impiego fisso come faretto da incasso da terra in ambienti esterni
<b>(ES)</b> Empleo fijo en tanto lámpara empotrable en el suelo en el exterior	<b>(CZ)</b> Stacionární použití jako podlahové zabudované svítidlo v exteriéru
<b>(PT)</b> Aplicação fixa como foco de chão de montagem encastrada em exteriores	<b>(GR)</b> Σταθερή χρήση ως χωνευτό φωτιστικό δαπέδου σε εξωτερικό χώρο
<b>(SK)</b> Stacionárne použitie ako vonkajšie svetlo na zabudovanie do podlahy	<b>(BG)</b> Стационарно използване като вградена подова лампа на открито
<b>(EE)</b> Püsiva kasutusega põrandasse paigaldatav valgusti välitingimustes	<b>(LV)</b> Stacionāra izmantošana kā iebūvējama grīdas lampa ārā
<b>(LT)</b> Stacionarus naudojimas kaip įmontuojama grindų lempa lauke	<b>(RO)</b> Utilizare fixă ca lampă de podea încorporată în exterior
<b>(SI)</b> Stacionarna uporaba kot vgradna tla svetilka na prostem	<b>(HR)</b> Stalna upotreba kao ugrađena podna lampa na otvorenom
<b>(HU)</b> Állandó használatra szánt, beépített padlólámpa kültéri használatra	<b>(AL)</b> Drita e thellë e tokës, e siguar për përdorim jashtë
<b>(MK)</b> Замена вградена светилка, наменета за стационарна надворешна употреба	<b>(TR)</b> Yerleşik dış mekan kullanımı için yerleştirilmiş zemin gömme ışık
<b>(UK)</b> Земельний вбудований світильник, призначений для стаціонарного використання на вулиці	<b>(BA)</b> Ugradna svjetiljka u tlu, namijenjena za stacionarnu upotrebu na otvorenom
	<b>(ME)</b> otvorenom
	<b>(RS)</b>

(DE) Lieferumfang (EN) Package contents   (FR) Contenu de la livraison   (NL) Bij de levering inbegrepen   (PL) Zakres dostawy   (NO) Levering   (DK) Leveringsomfang (SE) Leveransomfattning   (FI) Toimitussisältö   (IT) Fornitura   (ES) Volumen de suministro   (CZ) Rozsah dodávky   (PT) Material fornecido (GR) Παραδοτέος εξοπλισμός   (SK) Obsah balenia   (EE) Pakendi sisu   (LV) Pakas saturs   (LT) Pakuotės turinys (RO) Conținutul pachetului   (SI) Vsebina paketa   (HR) Sadržaj paketa   (HU) A csomag tartalma   (BG) обхват на доставката (AL) Përmbajtja e dorëzimit   (MK) Содржина на испорака   (TR) Teslimat içeriği   (UK) Зміст доставки   (BA,ME,RS) Sadržaj isporuke					
(DE)	1 Bodeneinbauleuchte Montagematerial Montageanleitung	(GB)	1 Ground recessed light Installation hardware Mounting instructions	(FR)	1 Spot encastré dans le sol Matériel de montage Instructions de montage
(NL)	1 Grondinbouwspot Monteringsmateriale Montagehandleiding	(PL)	1 Lampa wpuszczana w podłoże Elementy montażowe Instrukcja montażu	(NO)	1 Nedfelt lampe Monteringsmateriale Brukerveiledning
(DK)	1 Nedgravet lampe Monteringsmateriale Brugervejledning	(SE)	Markinbyggnadslampa Monteringsmaterial Monteringsanvisning	(FI)	1 Upotettava maavalo Asennus materiaali Asennusohjeet
(IT)	1 Faretto da incasso da terra Materiale di montaggio Istruzioni di montaggio	(ES)	1 Lámpara empotrable en el suelo Material de montaje Instrucciones de montaje	(CZ)	1 Podlahové zabudované svítidlo Materiál pro montáž Návod k montáži
(PT)	1 Foco de chão de montagem encastrada Material de montagem Instruções de montagem	(GR)	1 Χωνευτό φωτιστικό δαπέδου Υλικό συναρμολόγησης Οδηγίες συναρμολόγησης	(SK)	1 Podlahová vstavaná lampa Inštalacný hardvér Inštalčná príručka
(BG)	1 Вградена подова лампа материали за монтаж инструкции за монтаж	(EE)	1 Põrandasse paigaldatav valgusti Paigaldustarvikud Paigaldusjuhend	(LV)	1 Iebūvējama grīdas lampa Instalācijas aparātūra Uzstādīšanas instrukcija
(LT)	1 Įmontuojama grindų lempa Montavimo aparatinė įranga Montavimo instrukcija	(RO)	1 Lampă de podea încorporată Hardware de instalare Instrucțiuni de montare	(SI)	1 Vgradna tla svetilka Namestitvena strojna oprema Navodila za montažo
(HR)	1 Ugrađena podna lampa Instalacijski hardver Upute za montažu	(HU)	1 Beépített padlólámpa Telepítési hardver Szerelési útmutató	(AL)	1 dritë e fshehur në tokë Materiali i montimit Udhëzuesi i montimit
(MK)	1 вградена светилка на под Монтажен материјал Упатство за монтажа	(TR)	1 yerleşik zemin lambası Montaj malzemesi Montaj kılavuzu	(UK)	1 вбудована підлогова лампа Монтажний матеріал Інструкція з монтажу
(BA)	1 ugradbena podna svjetiljka				
(ME)	Montažni materijal				
(RS)	Uputstvo za montažu				

# PRIOS

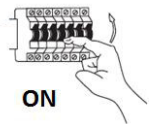
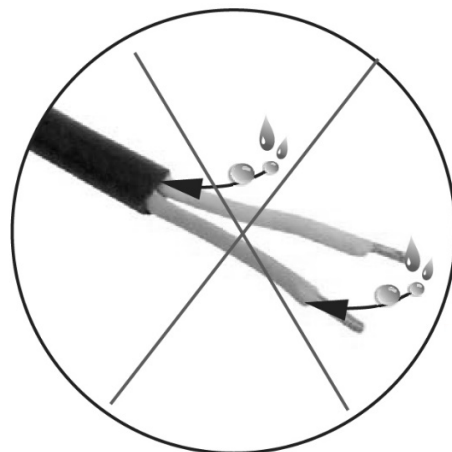
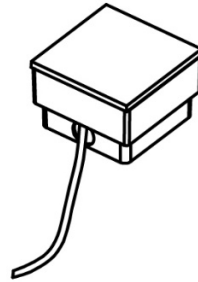
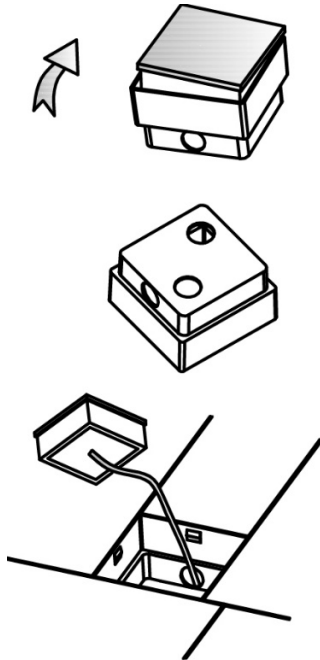
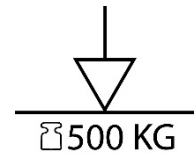
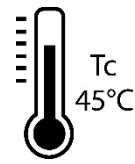
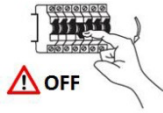

(DE) Achtung: Klemmenblock ist nicht im Lieferumfang enthalten, die Installation muss von einer qualifizierten Person durchgeführt werden, bitte verwenden Sie einen Klemmenblock mit dem gleichen oder höheren IP-Schutz wie die Leuchten.

(GB) Warning: Terminal block is not included, installation must be performed by a qualified person, please use a terminal block with the same or higher IP protection as the luminaires.

(FR) Avertissement : le bornier n'est pas inclus, l'installation doit être effectuée par une personne qualifiée, veuillez utiliser un bornier avec une protection IP identique ou supérieure à celle des luminaires.

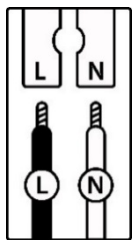

	(DE)	(EN)	(FR)	(NL)	(PL)	(NO)
<b>L</b>	Stromführender Leiter	Live conductor	Conducteur	Spanningvoerende draad	Przewód prądowy	Strømførende leder
<b>N</b>	Neutralleiter	Neutral conductor	Conducteur neutre	Nulleider	Przewód zerowy	Nøytralleider

	(DK)	(SE)	(FI)	(IT)	(ES)	(CZ)
<b>L</b>	Strømførende leder	Strömförande ledare	Virtajohdin	Conduttore sotto tensione	Conductor de corriente	Vodič pod napětím
<b>N</b>	Neutralleider	Neutralledare	Nollajohdin	Conduttore neutro	Conductor neutro	Neutrální vodič

	(PT)	(GR)	(SK)	(EE)	(LV)	(LT)
<b>L</b>	Condutor vivo	Ρευματοφόρος αγωγός	Živý vodič	Faasisjuht	Dzīvais vadītājs	Gyvas dirigentas
<b>N</b>	Condutor neutro	Ουδέτερος αγωγός	Neutrálny vodič	Neutraaljuht	Neitrālais vadītājs	Neutrinis dirigentas

	(RO)	(SI)	(HR)	(HU)	(BG)	(AL)
<b>L</b>	Conductor viu	Živi dirigent	Živi dirigent	Élő vezető	проводник под напряжение	Konduktor i gjallë
<b>N</b>	Conductor neutru	Nevtralni dirigent	Neutralni dirigent	Semleges vezető	нулев проводник	Kondaktor neutral

	(MK)	(TR)	(UK)	(BA)(ME)(RS)
<b>L</b>	Жив кондуктор	Canlı yönetici	Живий диригент	Živi dirigent
<b>N</b>	Неутрален проводник	Nötr iletken	Нейтральний провідник	Neutralni provodnik

## (DE) Verwendete Symbole

(EN) Safety Precautions | (FR) Symboles utilisés | (NL) Gebruikte symbolen | (PL) Stosowane symbole | (NO) Brukte symboler | (DK) Brugte symboler | (SE) Använda symboler | (FI) Käytetyt symbolit | (IT) Simboli usati | (ES) Símbolos empleados | (CZ) Použité symboly | (PT) Símbolos utilizados | (GR) Χρησιμοποιούμενα σύμβολα | (SK) Bezpečnostné opatrenia | (EE) Ohutusabinõud | (LV) Drošības pasākumi | (LT) Saugos priemonės | (RO) Măsuri de precauție | (SI) Varnostni ukrepi | (HR) Mjere opreza | (HU) Használt szimbólumok | (BG) Мерки за безопасност | (AL) Simbolet e përdorura | (MK) Користени симболи | (TR) Kullanılan semboller | (UK) Використовувані символи | (BA,ME,RS) Korišteni simboli

IP 67



<p>(DE) Dieses Produkt enthält eine Lichtquelle der Energieeffizienzklasse F          (EN) This product contains a light source of energy efficiency class F          (FR) Ce produit comprend une source de lumière de classe d'efficience énergétique F          (NL) Dit product bevat een lichtbron van energie-efficiëntieklasse F          (PL) Produkt ten zawiera źródło światła o klasie efektywności energetycznej F          (NO) Dette produktet inneholder en lyskilde i energieeffektivitetsklasse F          (DK) Dette produkt indeholder en lyskilde af energieeffektklasse F          (SE) Denna produkt innehåller en ljuskälla i energieeffektivitetsklass F          (FI) Tämä tuote sisältää energiatehokkuusluokan F valonlähteen          (IT) Questo prodotto contiene una sorgente luminosa della classe di efficienza energetica F          (ES) Este producto contiene una fuente de luz de la clase de eficiencia energética F          (CZ) Tento výrobek obsahuje světelný zdroj třídy energetické účinnosti F          (PT) Este produto contém uma fonte de luz da classe de eficiência energética F          (GR) Αυτό το προϊόν περιέχει μια φωτεινή πηγή ενεργειακής απόδοσης κλάσης F          (SK) Tento výrobok obsahuje zdroj svetla triedy energetickej efektivity F          (EE) See toode sisaldab energiatõhususklassi F valgusallikat          (LV) Šis produkts satur enerģijas efektivitātes klases F gaismas avotu          (LT) Šis gaminys turi energijos efektyvumo klasės F šviesos šaltinį          (RO) Acest produs conține o sursă de lumină de clasă de eficiență energetică F          (SI) Ta izdelek vsebuje svetlobni vir energijskega razreda F          (HR) Ovaj proizvod sadrži izvor svjetlosti energetske učinkovitosti klase F          (HU) Ez a termék egy F energiahatékonysági osztályú fényforrást tartalmaz          (BG) Този продукт съдържа източник на светлина с клас на енергийна ефективност: F          (AL) Ky produkt përmban një burim drite të klasës së efikasitetit të energjisë F          (MK) Овој производ содржи извор на светлина од класа на енергетска ефикасност F          (TR) Bu ürün, enerji verimliliği sınıfı F olan bir ışık kaynağı içerir          (UK) Цей продукт містить джерело світла класу енергоефективності F          (BA)(ME)(RS) Ovaj proizvod sadrži izvor svjetlosti energetske klase F</p>	<p>QR</p> 	<p>EAN</p> <p>4251911741087</p>
---	---	---------------------------------

	<p>(DE) Die Lichtquelle dieser Leuchte ist nicht ersetzbar.          (EN) The light source is not replaceable.          (FR) La source lumineuse de cette lampe n'est pas remplaçable.          (NL) De lichtbron van deze lamp is niet vervangbaar.          (PL) Źródło światła w tej lampie jest niewymienne.          (NO) Lyskilden i denne lampen er ikke mulig å bytte ut.          (DK) Lyskilden til denne lampe kan ikke udskiftes.          (SE) Ljuskällan i denna lampa är inbyggd och är inte utbytbar.          (FI) Tämän valaisimen valonlähde ei voi vaihtaa.          (IT) La sorgente luminosa di questa lampada non è sostituibile.          (ES) La fuente de luz de esta lámpara no es reemplazable.          (CZ) Světelný zdroj nelze vyměnit.          (PT) A fonte de luz deste candeeiro não permite a substituição.          (GR) Η πηγή φωτισμού αυτού του φωτιστικού δεν μπορεί να αντικατασταθεί.          (SK) Svetelný zdroj tohto svietidla nie je vymeniteľný.          (EE) Valgusallikat ei saa asendada.          (LV) Gaismas avots nav aizstājams.          (LT) Šviesos šaltinis nekeičiamas.          (RO) Sursa de lumină nu poate fi înlocuită.          (SI) Vir svetlobe ni zamenljiv.          (HR) Izvor svjetla nije zamjenjiv.          (HU) A fényforrás nem cserélhető ki.          (BG) Източникът на светлина не може да се замени.          (AL) Burimi i dritës nuk mund të zëvendësohet.          (MK) Изворот на светлина не е заменлив.          (TR) Işık kaynağı değiştirilemez.          (UK) Джерело світла не можна замінити.          (BA)(ME)(RS) Izvor svjetlosti nije zamjenjiv.</p>
---	---

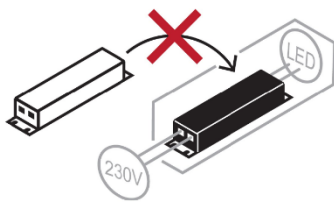

- (DE) Das Betriebsgerät dieser Leuchte ist nicht ersetzbar.  
 (EN) The control gear is not replaceable.  
 (FR) Le ballast de ce luminaire n'est pas remplaçable.  
 (NL) Het voorschakelapparaat is bij dit artikel niet vervangbaar.  
 (PL) Statecznik w lampie jest niewymienny  
 (NO) Kontrollutstyret til denne armaturen kan ikke skiftes ut.  
 (DK) Denne lampes ballast kan ikke udskiftes.  
 (SE) Armaturens styranordning är inte utbytbar.  
 (FI) Tämän valaisimen ohjauslaitetta ei voi vaihtaa.  
 (IT) Il dispositivo di alimentazione di questa lampada non è sostituibile.  
 (ES) El balastro de esta lámpara no es reemplazable.  
 (CZ) Ovládací zařízení tohoto svítidla není vyměnitelné.  
 (PT) O equipamento de controlo desta luminária não é substituível.  
 (GR) Ο μηχανισμός ελέγχου αυτού του φωτιστικού δεν μπορεί να αντικατασταθεί.  
 (SK) Ovládacie zariadenie tohto svietidla nie je vymeniteľné.  
 (EE) Juhtseadet ei saa asendada.  
 (LV) Vadības ierīce nav aizstājama.  
 (LT) Valdymo įrenginys nekeičiamas.  
 (RO) Echipamentul de control nu poate fi înlocuit.  
 (SI) Krmilna oprema ni zamenljiva.  
 (HR) Upravljačka oprema nije zamjenjiva.  
 (HU) A vezérlőberendezés nem cserélhető.  
 (BG) Управляващото оборудване не може да се замени.  
 (AL) Pajisja e kontrollit nuk është e zëvendësueshme.  
 (MK) Контролната опрема не може да се замени.  
 (TR) Kontrol donanımı değiştirilemez.  
 (UK) Керуючий пристрій не підлягає заміні.  
 (BA)(ME)(RS) Upravljačka oprema nije zamjenjiva.