

RWM160

Rauchwarnmelder



Security Tech Germany



Bedienungsanleitung
Rauchwarnmelder

DE

User manual
Smoke alarm device

GB

Manuel utilisateur
Dispositif d'alarme de fumée

FR

Gebruikershandleiding
Rookmelder

NL

Istruzioni per l'uso
Rilevatore di Fumo

IT

Bitte lesen Sie diese Betriebsanleitung vor der Inbetriebnahme sorgfältig durch!
Rauchwarnmelder helfen Leben zu retten!

Bewahren Sie diese Anleitung während der gesamten Lebensdauer des Produkts auf.

ABUS August Bremicker Söhne KG
Altenhofer Weg 25, 58300 Wetter, Germany
Tel.: +49 2335 634-0 | Fax: +49 2335 634-300
E-Mail: info@abus.de



1116-CPR-142-1
EN 14604:2005/AC:2008



Inhaltsverzeichnis

Einführung	3
Lieferumfang	4
Sicherheitshinweise.....	5
Technische Daten	6
Funktionsprinzip und Leistungsmerkmale.....	7
Verhalten im Alarmfall	7
Standortwahl	8
Montage und Inbetriebnahme	10
Anzeigen und Funktionen	13
Pflege und Wartung.....	14
Gewährleistung	15
Entsorgung	16
Leistungserklärung	16
Konformitätserklärung	16

Hinweise zur Bedienungsanleitung

Sehr geehrte Kundin, sehr geehrter Kunde, wir freuen uns, dass Sie sich für unser Produkt entschieden haben und danken Ihnen für Ihr Vertrauen! Sie haben eine gute Wahl getroffen. Dieser Rauchwarnmelder ist mit größter Sorgfalt entwickelt und hergestellt worden, um dazu beizutragen, dass Sie rechtzeitig auf die Gefahr eines Brandes aufmerksam werden. Bitte lesen Sie diese Bedienungsanleitung vor der Inbetriebnahme vollständig und beachten alle Hinweise, weil somit die bestmögliche Handhabung des Gerätes erreicht wird. Dieses Heft gilt als Montage- und Wartungsanleitung. Rauchwarnmelder helfen Leben retten! Bewahren Sie diese Bedienungsanleitung sorgfältig auf.

Bestimmungsgemäße Verwendung

Verwenden Sie das Gerät ausschließlich für den Zweck für den es gebaut und konzipiert wurde! Jede andere Verwendung gilt als nicht bestimmungsgemäß! Dieses Gerät darf nur für folgenden Zweck verwendet werden:

- Feuer- bzw. Rauchdetektion in privaten Haushalten
- Dieser Rauchwarnmelder ist für den Einbau in bewohnbaren Freizeitfahrzeugen zugelassen.

Haftungsbeschränkung

Ihre Rechte beschränken sich auf die Reparatur oder den Ersatz dieses Produktes im Lieferzustand. ABUS übernimmt keine Haftung für jegliche spezielle, beiläufig entstandene oder Folgeschäden, inklusive, aber nicht beschränkt auf entstandene Ertragseinbußen, Gewinneinbußen, Einschränkungen bei der Verwendung der Software, Verlust oder Wiederherstellung von Daten, Kosten für Ersatzeinrichtungen, Ausfallzeiten, Sachschäden und Forderungen Dritter, infolge von u.a. aus der Gewährleistung erwachsenden, vertraglichen, gesetzlichen oder schadenersatzrechtlichen Wiederherstellungsansprüchen ungeachtet anderer Beschränkter oder per Gesetz implizierter Gewährleistungsbestimmungen oder für den Fall, dass die beschränkte Gewährleistung nicht gilt, beschränkt sich der Haftungsumfang von ABUS auf den Kaufpreis des Produktes.

Der Inhalt dieser Anleitung kann ohne vorherige Bekanntgabe geändert werden.

©ABUS August Bremicker Söhne KG, 07/2021



Verpackung



- Halten Sie Kinder von Verpackungsmaterialien und Kleinteilen fern – Erstickungsgefahr!
- Vor dem Gebrauch des Gerätes jegliches Verpackungsmaterial entfernen.

Lieferumfang

- ABUS Rauchwarnmelder inklusive fest verbauter Batterie
- Bedienungsanleitung
- Installationsmaterial

Symbolerklärung

Folgende Symbole werden in der Anleitung bzw. auf dem Gerät verwendet:

Symbol	Signalwort	Bedeutung
	Gefahr	Warnhinweis auf Verletzungsgefahren oder Gefahren für die Gesundheit.
	Gefahr	Warnhinweis auf Verletzungsgefahren oder Gefahren für Ihre Gesundheit durch elektrische Spannung.
	Wichtig	Sicherheitshinweis auf mögliche Schäden am Gerät / Zubehör.
	Hinweis	Hinweis auf wichtige Informationen.

DE

Batteriehinweise

Dieses Produkt enthält eine fest verbaute 3V Lithium-Batterie. Fest verbaute Batterien dürfen nur durch Fachpersonal ausgetauscht, bzw. entnommen werden. Benutzen Sie das Produkt nicht in Umgebungen, in denen Explosionsgefahr besteht, z.B. durch brennbare Flüssigkeiten, Gase oder Staub. Verbrennen Sie das Produkt niemals! Die Batterie kann im Feuer explodieren. Außerdem entstehen dadurch giftige Stoffe.

Lagern und benutzen Sie das Produkt nicht in Bereichen, in denen die Temperatur 0°C unterschreiten oder +40°C überschreiten kann. Setzen Sie das Produkt nicht für längere Zeit direkter Sonneneinstrahlung aus!

Die Batterie ist nicht wieder aufladbar!

Gerätefunktion

Um eine einwandfreie Gerätefunktion zu gewährleisten, beachten Sie bitte die folgenden Punkte:

- Das Gerät darf nicht abgedeckt werden!
- Das Gerät darf nicht überstrichen oder mit Tapeten abgedeckt werden!
- Sie dürfen das Gerät keinesfalls öffnen oder reparieren.
Bei Nichtbeachtung erlischt die Garantie.
- Wenn das Gerät heruntergefallen ist oder anderweitige Schäden davongetragen hat, darf es nicht mehr benutzt werden.

Technische Daten

• Spannungsversorgung	DC 3 V Lithium-Batterie (fest verbaut)
• Rauchdetektion	fotoelektrische Reflexion
• Optische Betriebsanzeige	LED blinkt ca. alle 40 Sekunden
• Stromaufnahme	9,8 µA (Ø Standby) 80 mA (Ø Alarm)
• Betriebstemperatur	0° bis 40° C
• Luftfeuchtigkeit	10 % bis 90 % (nicht kondensierend)
• Schalldruck	> 85 dB (A)@3 m
• Alarmstummschaltung	5-15 Minuten
• Erfassungsbereich	max. 40 m ² innerhalb eines Raumes
• Montageort	Decke (ausschließlich in Innenräumen)

Funktionsprinzip und Leistungsmerkmale

- Gase, Dämpfe, Hitze und Feuerschein/Flammen werden durch den Rauchwarnmelder nicht erkannt!
- Personen mit beeinträchtigter Hörleistung können den Alarm möglicherweise nicht hören! Für einen solchen Fall gibt es Melder mit zusätzlicher optischer Signalisierung!
- Besonders hohe elektromagnetische Strahlungen können die Funktion des Melders beeinträchtigen. Installieren Sie den Melder deshalb nicht in der Nähe von Geräten, die elektromagnetische Strahlung aussenden oder in der Nähe von Magneten.
- Der Rauchwarnmelder arbeitet nach dem optischen Prinzip (fotoelektrische Reflexion) und besitzt eine Messkammer, in der eindringende Rauchpartikel gemessen werden.
- Wird die Alarmschwelle überschritten ertönt ein lautstarker, akustischer Alarm.
- Der Alarm wird abgeschaltet, sobald die Messkammer wieder rauchfrei ist.

Verhalten im Alarmfall



- (1) Warnen Sie alle Mitbewohner
- (2) Helfen Sie Kindern, behinderten, älteren und kranken Menschen.
- (3) Schließen Sie alle Fenster und Türen hinter sich.
- (4) Verlassen Sie umgehend das Haus.
- (5) Benutzen Sie keine Aufzüge.
- (6) Alarmieren Sie die Feuerwehr: Tel. 112.

Standortauswahl

Abb. 2

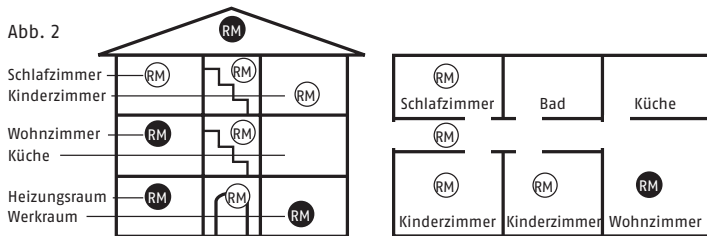

Rauchwarnmelder sollten als Mindestausstattung (RM) in allen Schlafräumen, Kinderzimmern und Fluren, die als Fluchtwege dienen, jeweils in der Raummitte ausschließlich an der Zimmerdecke (keine Wandmontage) installiert werden (Abb. 2).

Wählen Sie den höchst gelegenen Montageort mit einem Mindestabstand von 50 cm zu umliegenden Wänden, Möbelstücken und Lampen. Eine optimale Ausstattung (RM) erreichen Sie, wenn die Geräte auch in allen übrigen Räumen sowie in den Treppenhallen installiert werden. In Waschräumen (Bad, Toilette etc.) ist ein Rauchwarnmelder in der Regel wegen der geringen Brandgefahr nicht erforderlich.

Bitte beachten Sie die Grafiken in dieser Anleitung!

Wo der Rauchwarnmelder nicht installiert werden sollte

- im Freien (Einsatz nur in geschlossenen Räumen);
- in Räumen in denen der Alarm durch Störgrößen (Dampf, Kondensation, „normalen“ Rauch, Dunst, Staub, Schmutz oder Fett) ausgelöst werden kann;
- neben einem Luftabzug oder ähnlichen Lüftungsöffnungen (Zugluft);
- in Bereichen, in denen die Temperatur unter 0°C fallen oder über 40°C steigen kann.

Aktivierung

Vor der Inbetriebnahme muss der Rauchwarnmelder aktiviert und auf einwandfreie Funktion getestet werden.

- Der Rauchwarnmelder wird an der Auflage befestigt, er gibt einen "Piepton" ab, der anzeigt, dass das Produkt erfolgreich aktiviert wurde.
- Drücken Sie die Prüf-/Stopptaste für mindestens 3 Sekunden. Der Alarm ertönt mit 3 kurzen Pieptönen, anschließend erfolgt eine Pause von 1,5 Sekunden, dann wiederholen sich die Töne, bis Sie die Taste loslassen. Der Alarm kann bis zu einigen Sekunden nach dem Loslassen der Prüf-/Stopptaste ertönen und zeigt an, dass das Produkt normal verwendet werden kann.

Montage und Inbetriebnahme

1. Montagesockel an der gewünschten Stelle anhalten und Bohrlöcher durch den Sockel markieren.
2. Die beiden Bohrungen mit $\varnothing 5$ mm bohren.
3. Die beiden Dübel in die Bohrlöcher einsetzen.
4. Den Sicherungsstift aus dem Montagesockel entfernen (z.B. mit einem Schraubendreher).
5. Die beiden Schrauben durch den Montagesockel in die Dübel schrauben.
6. Den Rauchwarnmelder durch Drehen im Uhrzeigersinn am Meldersockel befestigen.
7. Den Sicherungsstift aus Schritt 4 in die Öffnung zwischen Sockel und Rauchwarnmelder einsetzen um den Melder gegen Abdrehen zu sichern.



Stellen Sie beim Markieren der Bohrlöcher sicher, dass sich keine elektrischen Leitungen/Kabel, Rohrleitungen oder andere wichtige Installationskomponenten hinter der Montagestelle befinden!

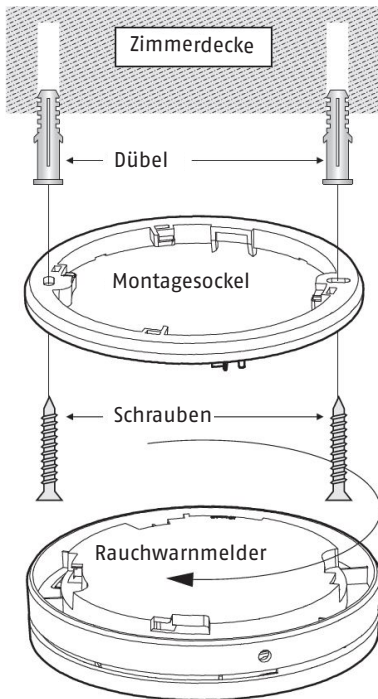

Inbetriebnahme

- Wird der Rauchwarnmelder auf dem Montagesockel angebracht, werden die Batteriekontakte automatisch geschlossen, der Melder wird mit Spannung versorgt und ist betriebsbereit.
- Wird der Rauchwarnmelder vom Montagesockel entfernt, werden die Batteriekontakte automatisch von der Elektronik des Melders getrennt, um unerwünschte Täuschungsalarme zu verhindern.

Normalzustand

Die Kontroll-LED an der Seite des Rauchwarnmelders blinkt im Normalzustand ca. alle 40 Sekunden einmal und signalisiert die Betriebsbereitschaft des Melders.

Der Rauchwarnmelder verfügt über eine automatische Dimmung in dunklen Räumen (Nachtmodus), um Schlafstörungen zu vermeiden.

Test der Geräteelektronik

Überprüfen Sie die Funktion des Rauchwarnmelders regelmäßig indem Sie (für ca. 3 Sekunden) die Prüf-/ Stoptaste gedrückt halten. Der Warnton ertönt und die „ALARM“ LED blinkt. Dies signalisiert nicht, dass Brandrauch in der Raumluft vorhanden ist, sondern bestätigt die ordnungsgemäße Funktion des Rauchwarnmelders.



Montage und Inbetriebnahme

Durch den Test der Geräteelektronik wird automatisch die Stummschaltung für 5-15 Minuten aktiviert, die LED blinkt in diesem Zeitraum alle 8 Sekunden. Nach Ablauf der Stummschaltung schaltet sich der Melder automatisch in den Normalzustand zurück, die LED blinkt dann wieder ca. alle 40 Sekunden.

Testen Sie die Funktion des Melders unbedingt nach der Installation. Zusätzlich wird eine regelmäßige Überprüfung empfohlen. Halten Sie dabei zum Schutz Ihres Gehörs eine Armlänge Abstand zum Gerät!

Akustische und visuelle Signalisierung**Schwache Batterie**

Unterschreitet die Batteriespannung des Melders einen gewissen Wert, signalisiert dies der Melder über ein akustisches Warnsignal (alle 40 Sekunden). Beim Ertönen dieses Warnsignals muss der Melder unverzüglich durch einen neuen ersetzt werden! Die Batterie des Melders ist fest verbaut und kann nicht getauscht werden!



Ab dem Zeitpunkt des ersten Batteriewarnsignals ist der Melder noch immer mindestens 30 Tage betriebsbereit und voll funktionsfähig!

Selbsttest mit automatischer Fehlermeldung

Der Rauchwarnmelder durchläuft periodisch einen Selbsttest und ist in der Lage, die Empfindlichkeit der Rauchmesskammer bei Verschmutzung automatisch nachzukalibrieren. Fällt die Auslöseempfindlichkeit des Melders unter eine erforderliche Mindestschwelle (z. B. durch übermäßige Verschmutzung der Rauchmesskammer), piept der Melder alle 40 Sekunden.



Lässt sich die Fehlermeldung durch Reinigen des Melders nicht beseitigen, muss der Melder unverzüglich ausgetauscht werden (siehe Kapitel „Pflege und Wartung“)!

Modus	akustisch	visuell	Hinweis
Normalzustand	-	LED blinkt alle 40 Sekunden	Melder in Betrieb
Schwache Batterie	Piepton ca. alle 40 Sekunden	LED blinkt alle 40 Sekunden	Melder austauschen
Test der Geräteelektronik	1x pro Sekunde (3x), danach 1,5 Sekunden Pause	LED blinkt zeitgleich mit Alarmtönen	Stummschaltung wird aktiviert
Alarm-Stummschaltung	-	LED blinkt alle 8 Sekunden	Stummschaltung für 5-15 Minuten
Alarmzustand	1x pro Sekunde (3x), danach 1,5 Sekunden Pause	LED blinkt zeitgleich mit Alarmtönen	Siehe Kapitel: „Verhalten im Alarmfall“
Sensorfehler	Piepton ca. alle 40 Sekunden	LED blinkt alle 40 Sekunden	Sensor gestört, Melder austauschen
Akustikfehler	-	LED blinkt 2x alle 40 Sekunden	Akustik gestört, Melder austauschen

Alarmzustand

Wird Brandrauch detektiert, ertönt ein lauter, pulsierender Alarmton und die LED blinkt zeitgleich in kurzen Abständen. Gehen Sie in diesem Fall wie im Kapitel „Verhalten im Alarmfall“ beschrieben vor.

Alarm-Stummschaltefunktion

Befindet sich der Melder im Alarmzustand, kann die akustische Alarmierung mittels Drücken der Prüf-/ Stoptaste für 5-15 Minuten deaktiviert werden.

Ist die Stummschaltefunktion aktiv, blinkt die LED ca. alle 8 Sekunden.

Wird nach Ablauf der Stummschaltung immer noch Brandrauch in der Rauchmesskammer detektiert, ertönt der akustische Alarm erneut.



Betätigen Sie die Alarmstummschaltung nur, wenn Sie **absolut sicher** eine Brandursache ausschließen können!

Pflege und Wartung

Was tun bei Täuschungsalarmen?

Mögliche Ursachen für Täuschungsalarme sind: Schweiß- und Trennarbeiten, Löt- und sonstige Heiarbeiten, Säge- und Schleifarbeiten, Staub durch Baumanahmen bzw. Reinigungsarbeiten, extreme elektromagnetische Einwirkungen, Temperaturschwankungen, die zur Kondensation der Luftfeuchte im Melder fhren, kleinste Insekten oder Bltenstaub.



- Bei Täuschungsalarm hervorrufenden Arbeiten im Umfeld des Melders, sollte dieser vorbergehend abgedeckt oder entfernt werden. Nach Abschluss der Arbeiten muss die ursprngliche Funktionsbereitschaft jedoch zwingend wiederhergestellt und berprft werden!

Reinigen

Gem der deutschen Anwendungsnorm DIN 14676 muss die Funktionsfhigkeit jedes installierten Rauchwarnmelders regelmig berprft und durch Instandhaltungsmanahmen sichergestellt werden. Dies beinhaltet eine Inspektion mindestens einmal im Abstand von 12 ± 3 Monaten inklusive Wartung und Funktionsprfung der Warnsignale.

Die Ergebnisse und Manahmen sind entsprechend zu dokumentieren.

- Verstaubte Melder mssen gereinigt werden. Staubablagerungen in den

Luftschlitzen des Melders knnen abgesaugt werden.

- Falls erforderlich, kann der Staub mit einem Pinsel entfernt werden.
- Die Oberflche kann mittels eines leicht mit Seifenlauge angefeuchteten Tuches gereinigt werden.
- Achten Sie darauf, dass kein Wasser in das Gerteinnere gelangt! Gert nicht in der Splmaschine reinigen!
- Benutzen Sie keine scharfen, spitzen, scheuernden, tzende Reinigungsmittel, Chemikalien oder harte Brsten!

Wartung



- Die elektronischen Bauteile jedes Rauchwarnmelders sind Alterungsprozessen unterworfen. Zudem verschmutzen Insektenschutzgitter und Rauchmesskammer unweigerlich im Laufe der Zeit.

- **Lebensdauer des Gertes: Der Rauchwarnmelder ist sptestens 10 Jahre + 6 Monate nach Produktionsdatum zu ersetzen.**

Gewhrleistung

ABUS-Produkte sind mit grter Sorgfalt konzipiert, hergestellt und nach geltenden Vorschriften geprft.

Die Gewhrleistung erstreckt sich ausschlielich auf Mngel, die auf Material- oder Herstellungsfehler zum Verkaufszeitpunkt zurckzufhren sind. Falls nachweislich ein Material- oder Herstellungsfehler vorliegt, wird der Rauchwarnmelder nach Ermessen des Gewhrleistungsgebers repariert oder ersetzt.

Die Gewhrleistung endet in diesen Fllen mit dem Ablauf der ursprnglichen Gewhrleistungszeit von 2 Jahren. Weitergehende Ansprche sind ausdrcklich ausgeschlossen. Von der Gewhrleistung ausgeschlossen sind mitgelieferte oder fest eingebaute Batterien.

ABUS haftet nicht fr Mngel und Schden, die durch uere Einwirkungen (z. B. durch Transport, Gewalteinwirkung, Fehlbedienung), unsachgeme Anwendung, normalen Verschleiß oder durch Nichtbeachtung dieser Anleitung entstanden sind. Bei Geltendmachung eines Gewhrleistungsanspruches ist dem zu beanstandenden Produkt der originale Kaufbeleg mit Kaufdatum und eine kurze schriftliche

Fehlerbeschreibung beizufügen. Sollten Sie an dem Rauchwarnmelder einen Mangel feststellen, der beim Verkauf bereits vorhanden war, wenden Sie sich innerhalb der ersten zwei Jahre bitte direkt an Ihren Verkäufer.

Entsorgung



Dieses Produkt enthält wertvolle Rohstoffe. Entsorgen Sie das Produkt am Ende seiner Lebensdauer gemäß den geltenden gesetzlichen Bestimmungen. Elektrogeräte, Akkus und Batterien dürfen nicht über den Hausmüll entsorgt werden. Die Entsorgung muss gemäß Richtlinie 2012/19/EU über Elektro- und Elektronik-Altgeräte (WEEE), bzw. gemäß Richtlinie 2006/66/EG über Batterien und Akkumulatoren sowie Altbatterien und Alttakkumulatoren erfolgen.

Bitte wenden Sie sich bei Rückfragen an die für die Entsorgung zuständige kommunale Behörde. Informationen zu Rücknahmestellen für Ihre Altgeräte erhalten Sie z.B. bei der örtlichen Gemeinde- bzw. Stadtverwaltung, den örtlichen Entsorgungsunternehmen oder bei Ihrem Fachhändler.

Entsorgen Sie die Verpackung sortenrein. Geben Sie Pappe und Karton zum Altpapier, Folien und Kunststoffteile in die Wertstoff-Sammlung.

Leistungserklärung 2021RWM160

Dieser Rauchwarnmelder ist nach Verordnung EU 305/2011 als Bauprodukt geprüft und zertifiziert. Die Produktion wird durch regelmäßige und unabhängige Kontrollen auf unveränderte Einhaltung der gesetzlichen und normativen Vorgaben überwacht. Die Leistungserklärung finden Sie unter www.abus.com/Service/Leistungserklaerungen.

Konformitätserklärung

Hiermit erklärt ABUS August Bremicker Söhne KG, dass das Gerät RWM160 den Richtlinien 2014/30/EU und 2011/65/EU entspricht. Der vollständige Text der EU-Konformitätserklärung kann unter info@abus.de angefordert werden.

Technische Änderungen vorbehalten. Für Irrtümer und Druckfehler keine Haftung.
 ©ABUS | D 58292 Wetter (Germany) www.abus.com

VI | G21

RWM160 Smoke alarm device



Security Tech Germany



User manual
Smoke alarm device

GB

Please read these operating instructions carefully before commissioning!
 Smoke alarms help save lives!
 Keep these instructions for the entire life of the product.

ABUS August Bremicker Söhne KG
 Altenhofer Weg 25, 58300 Wetter, Germany
 Tel.: +49 2335 634-0 | Fax: +49 2335 634-300
 E-Mail: info@abus.de



Contents

Introduction	19
Scope of delivery	20
Safety instructions.....	21
Technical data	22
Functions and technical features	23
Emergency procedure when alarm sounds	23
Location selection	24
Installation and operation	26
Display and functions	28
Care and maintenance	30
Warranty	31
Disposal	32
Declaration of performance	32
Declaration of conformity.....	32

Notes to accompany user manual

Dear customer,

We are delighted that you have chosen our product and thank you for your trust. You have made a good choice. This smoke alarm device was developed and manufactured with great care in order to help draw your attention to any fire risk in good time. Please read this user manual thoroughly and observe all the instructions provided, as this will enable best use of the device. This manual serves as the fitting and maintenance instructions.

Intended use

The device should only be used for its originally intended purpose! The product is not intended for any other use! This device may only be used for the following purpose(s):

- Fire or smoke detection in private households
- This smoke alarm is approved for installation in habitable recreational vehicles.

Limitation of liability

Your rights are limited to the repair or replacement of this product in the same condition that it was delivered. ABUS accepts no liability for any special, incidentally arising or consequential damage, including, but not limited to, loss of revenue, loss of profit, restrictions in use of the software, loss or recovery of data, costs for replacement facilities, down times, damage to property and claims by third parties, including those arising from contractual or legal claims for recovery or those arising under damage legislation, notwithstanding other restricted or legally implicit warranty provisions or in cases where the limited warranty is not valid, the scope of liability of ABUS is limited to the purchase price of the product. The contents of these instructions may be altered without prior notice.

© ABUS August Bremicker Söhne KG, 07/2021

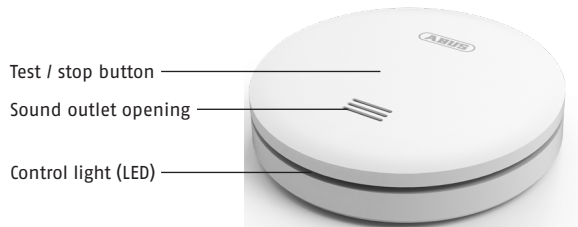

Packaging



- Keep packaging materials and components away from children – risk of suffocation!
- Remove all packaging before using device.

Scope of delivery

- ABUS smoke alarm including built-in battery
- Operating instructions
- Installation equipment

Symbol explanation

The following symbols are used in this manual and on your device:

Symbol	Signal word	Meaning
	Danger	Warning message regarding risk of injury or health risk.
	Danger	Warning message regarding risk of injury or health risk due to electrical voltage.
	Important	Safety advice concerning possible damage to device / accessories.
	Note	Note regarding important information.

GB

Battery recommendations

This product contains a built-in 3V lithium battery. Built-in batteries may only be replaced or removed by qualified personnel. Do not use the product in environments where there is a risk of explosion, e.g. from flammable liquids, gases or dust. Never burn the product! The battery may explode in the fire. This would also release toxic substances.

Do not store or use the product in areas where the temperature may fall below 0°C or exceed +40°C. Do not expose the product to direct sunlight for long periods of time.

Battery is non-rechargeable!

Functions

To ensure correct operation of device, please observe the following points:

- Do not cover the device!
- Do not paint or cover device with wallpaper!
- Do not open or attempt to repair the device under any circumstances.
Non-observance of the above points will render the guarantee void.
- The device is rendered unsuitable for use once it has been dropped or any other damage has been suffered.

Technical data

• Power supply	DC 3 V Lithium Battery (built-in)
• Smoke detection	photoelectric reflection
• Visual operating display	LED flashes approx. every 40 seconds
• Electric consumption	9.8 μ A (\emptyset standby) 80 mA (\emptyset alarm)
• Operating temperature	0° to 40° C
• Air humidity	10 % to 90 % (non-condensing)
• Sound pressure	> 85 dB (A)@3 m
• Alarm mute mode	5-15 minutes
• Detection range	max. 40 m ² within a single room
• Installation location	ceiling (internal rooms only)

Functions and technical features

- The smoke alarm does not detect gases, vapours, heat and fire/flames!
- It is possible that people with limited hearing may not hear the alarm!
For such cases special alarms with optical signalling are available.
- Especially high electromagnetic radiation may affect unit operation. Therefore, do not install the alarm near devices which emit electromagnetic radiation or close to magnets.
- This smoke alarm works according to the principles of optics (photoelectric reflection) and contains a measuring chamber in which penetrating smoke particles are measured.
- If the alarm threshold is exceeded, a loud, audible alarm will sound.
- The alarm will switch itself off as soon as the measuring chamber becomes smokefree again.

Emergency procedure when alarm sounds



- (1) Alert all co-residents
- (2) Offer assistance to children, disabled and elderly people and invalids.
- (3) Close all windows and doors behind you.
- (4) Leave the building immediately.
- (5) Do not use the elevators.
- (6) Alert the fire service: tel. 112

Choosing a location

Fig. 2

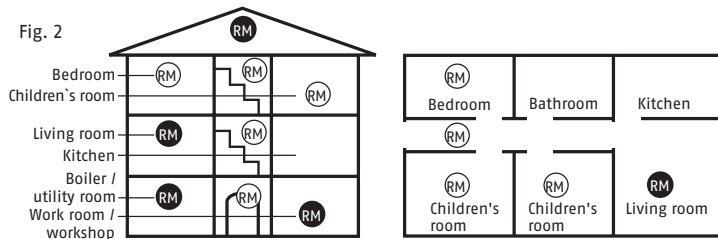

Smoke alarms should be regarded as a minimum level of equipment (RM) in all sleeping rooms, children's rooms and corridors or passages used as escape routes; one alarm should be fitted in the centre of each room, always on the ceiling (no wall mounting) (Fig. 2). Select the highest point in the room for mounting, with a minimum distance of 50 cm from any wall, furniture or lamps. Your installation is optimised (RM) by also installing the devices in all other rooms as well as on all landings. A smoke alarm is not normally required in washrooms (bathroom, WC etc.) owing to the low fire risk in these rooms.

Please observe the illustrations in this manual!

The smoke alarm should not be installed in the following areas

- outside (use only in enclosed spaces);
- in areas in which the alarm can be triggered by disturbances (steam, condensation, 'normal' smoke, fumes, dust, dirt or grease);
- next to ventilation or similar air inlets (draughts);
- in areas where temperatures may fall below 0° C or exceed 40° C.

Activation

Before commissioning the smoke alarm, it is important to activate it and test it for correct operation.

- The smoke alarm is hung on the hanging board, and the product makes a "beep", indicating that the product is activated successfully.
- Firmly press the test button for at least 3 seconds. The alarm will sound 3 short beeps, 1.5 seconds pause, then repeat it until release the button. The alarm may sound for up to a few seconds after releasing the test button, indicating that the product can be used normally.

Installation and operation

1. Place the mounting plate on the desired installation location and mark the drilling holes through the cover base.
2. Drill the two holes with \varnothing 5 mm.
3. Fit the rawlplugs into the drill holes.
4. Remove the locking pin located in the mounting socket (if necessary with a screw driver).
5. Insert the screws into the mounting socket.
6. Attach smoke alarm by turning clockwise at the detector base.
7. Insert the locking pin from step 4 into the opening between socket and smoke alarm to prevent the alarm from turning.



When marking out your drill holes, ensure that no electrical wires / cables, pipes or other installation components are located behind the installation point!

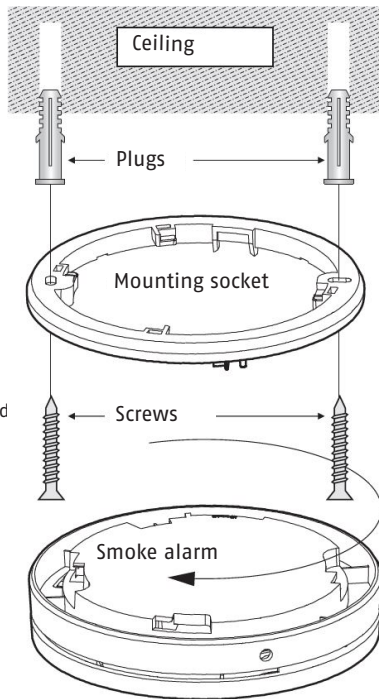

Setting up

- As soon as the smoke alarm is fixed to the mounting socket, the battery connections will automatically link and the unit will be powered up and ready to use.
- Whenever the smoke alarm is detached from the mounting socket, the battery power will automatically be switched off in order to prevent unwanted sounding of the alarm.

Normal operating mode

The LED light under the cover will flash approx. every 40 seconds in normal operating mode signalling that the alarm is ready for use.

This smoke alarm device has an automatic night mode. In dark rooms, the LED signal will be dimmed to prevent disturbance of the night's sleep.

Electronic test

Perform regular functional tests on your smoke alarm by holding down the test / stop button (for approx. 3 seconds). The warning tone will sound and the 'ALARM' LED light will flash. This does not signal that there is smoke in the room but it is confirmation that the smoke alarm is functioning correctly.



By testing the device electronics, the mute function is automatically activated for 5-15 minutes, during which time the LED will flash once every 8 seconds. After this period, the detector will automatically return to normal operating mode, in which the LED will again flash once approximately every 40 seconds.

Always test the functioning of the smoke alarm after installation. Additionally, a regular inspection is recommended. Ensure your hearing is protected by maintaining an arm's length distance between yourself and the device!

Audible and visual signals

Low battery

Whenever the battery falls below a certain voltage level, the alarm will sound a warning signal (every 40 seconds). Whenever the warning signal sounds the alarm must be immediately replaced with a new one! The alarm has a built-in battery that cannot be replaced!



From the moment of the first battery warning, the alarm will still operate at full capability for at least another 30 days!

Self-test with automatic error message

The smoke alarm will perform a periodic self-test and it is able to recalibrate the sensitivity of the smoke measure chamber automatically in case of contamination. If the alarm's sensitivity trigger fails under the minimum required threshold level (e.g. due to excessive contamination of the smoke measure chamber), the unit will beep once every 40 seconds.



If the error message does not clear upon cleaning of the alarm, then the alarm should be immediately replaced (see chapter entitled 'Care and maintenance')!

Mode	Audible	Visual	Note
Normal operating mode	-	LED flashes every 40 seconds	alarm functioning
Low battery	beep approx. every 40 seconds	LED flashes every 40 seconds	Replace alarm
Electronic test	beep 1x per second (3x), pause of 1,5 seconds	LED flashes at the same time as alarm sounds	Mute function activated
Alarm mute function	-	LED flashes every 8 seconds	Mute function for 5-15 minutes
Alarm mode	beep 1x per second (3x), pause of 1,5 seconds	LED flashes at the same time as alarm sounds	See chapter: "Emergency procedure when alarm sounds"
Sensor fault warning	beep approx. every 40 seconds	LED flashes every 40 seconds	Sensor is not functioning properly, replace device
Buzzer fault warning	-	LED flashes 2x every 40 seconds	Buzzer is not functioning properly, replace device

Alarm mode

Upon detection of smoke, a loud, pulsating alarm tone will sound and the LED light will flash simultaneously at short intervals. In this case, proceed as described under the chapter entitled 'Emergency procedure when alarm sounds'.

Alarm mute function

Once the device is in alarm mode, the alarm sound can be deactivated for 5-15 minutes by pressing the test / stop button.

If the mute function is active, the LED will flash once approximately every 8 seconds.

If, after this period, fire smoke is still detected in the smoke measuring chamber, the acoustic alarm will sound again.



Only activate the alarm mute function when you are **absolutely sure** that you can exclude a cause of fire!

Care and maintenance

What to do in case of false alarm?

Possible causes of false alarm include: Welding and cutting, soldering and other hot work, sawing and grinding, dust created from building work, e.g. cleaning, extreme electromagnetic effects, changes in temperature which lead to condensation in the alarm as well as small insects and pollen.



- If a false alarm is being caused by work close to the device, it should be temporarily covered up or removed. Upon completion of the work, it is imperative, however, that the device be returned to its original operating state and be checked!

Cleaning

The operation of every installed smoke alarm must be regularly checked and kept safe through maintenance measures in accordance with German DIN 14676 application standards. This includes an inspection at least once every 12 months \pm 3 months, including maintenance and checking the performance of the warning signals. The results and measures taken should be documented accordingly.

- Dust covered alarms must be cleaned. Dust deposits in the alarm's air vents can be sucked up.
- Dust can be removed with a brush if required.
- The surface area can be cleaned with a slightly damp and soapy cloth.
- Take care that no liquids get into the apparatus! Do not clean device in a dishwasher!
- Do not use any sharp, pointed, abrasive or caustic cleaning products, chemicals or hard brushes!

Maintenance



- The electronic components of each smoke alarm are subject to ageing. In addition, insect screens and smoke measure chambers will inevitably become contaminated over time.

- **Operating life of the device: The smoke alarm must be replaced no later than 10 years + 6 months after the manufacturing date.**

Warranty

ABUS products are designed and manufactured with great care and tested in accordance with applicable regulations.

The warranty extends solely to defects that can be attributed to faulty materials or manufacturing at the time of purchase. If it can be proved that materials or manufacturing are faulty, the warranty provider agrees to repair or replace the smoke alarm at their own discretion.

In such cases the warranty will end upon expiry of the original warranty period of 2 years. Any further claims are expressly excluded. The built-in or included batteries are not covered by the warranty.

ABUS accepts no liability for defects or damage arising from external influences (e. g. through transport, excessive force, incorrect operation), improper use, normal wear and tear or non-observance of this manual.

When making a warranty claim, the faulty smoke alarm should be accompanied by the original proof of purchase including purchase date and a short written description of the fault. If you discover a fault in the smoke alarm that was present at the time of purchase, please contact your dealer directly within the first two years.

Disposal



This product contains valuable raw materials. At the end of its service life, dispose of the product in accordance with the applicable legal requirements. Electrical appliances, rechargeable batteries and batteries must not be disposed of with household waste. Disposal must be carried out in accordance with Directive 2012/19/EU on waste electrical and electronic equipment (WEEE), or Directive 2006/66/EC on batteries and accumulators and waste batteries and accumulators.

Please contact the local authority responsible for disposal if you have any queries. You can obtain information on collection points for your old appliances, for example, from the local municipal or city administration, the local waste disposal companies, or your specialist dealer.

Dispose of the packaging according to type. Separate the cardboard, foil and plastic elements for recycling.

Declaration of Performance 2021RWM160

This smoke alarm has been tested and certified as a construction product in accordance with EU Regulation 305/2011. It has been manufactured subject to monitoring by regular and independent inspections for continued compliance with legal and normative requirements. The declaration of performance can be found at www.abus.com/eng/Service/Declarations-of-Performance.

Declaration of Conformity

ABUS August Bremicker Söhne KG hereby declares that the device type RWM160 complies with Directives 2014/30/EU and 2011/65/EU. The full text of the EU Declaration of Conformity can be requested by contacting info@abus.de

Subject to technical alterations. No liability for mistakes and printing errors.
© ABUS | D-58292 Wetter (Germany) www.abus.com

VI | GZ1

RWM160

Dispositif d'alarme de fumée



Security Tech Germany



Manuel utilisateur
Dispositif d'alarme de fumée

FR

Veuillez lire attentivement ce mode d'emploi avant la mise en service !
Les détecteurs de fumée contribuent à sauver des vies !
Conservez ces instructions pendant toute la durée de vie du produit.

ABUS August Bremicker Söhne KG
Altenhofer Weg 25, 58300 Wetter, Germany
Tel.: +49 2335 634-0 | Fax: +49 2335 634-300
E-Mail: info@abus.de



1116-CPR-142-1
EN 14604:2005/AC:2008



Table des matières

Introduction	35
Contenu	36
Consignes de sécurité.....	37
Données techniques	38
Principe de fonctionnement et fonctionnalités	39
En cas d'alarme	39
Choix de l'emplacement	40
Montage et mise en service	42
Témoins et fonctions	44
Entretien et maintenance	46
Garantie	48
Élimination	48
Déclaration de performances	49
Déclaration de conformité	49

Indications au sujet du mode d'emploi

Chère cliente, cher client,

Nous sommes heureux que vous ayez choisi notre produit et nous vous remercions de votre confiance. Vous avez fait un bon choix.

Ce détecteur de fumée a été mis au point et fabriqué avec le plus grand soin afin de vous avertir à temps d'un risque d'incendie. Veuillez lire intégralement la notice et appliquer les indications en vue de bénéficier d'une efficacité optimale de l'appareil. La présente brochure fournit les instructions de montage et de maintenance.

Utilisation conforme

L'appareil doit uniquement être utilisé dans le but pour lequel il a été conçu et construit. Toute autre utilisation constitue une utilisation non conforme.

Cet appareil ne doit être utilisé que pour les tâches suivantes :

- Détection du feu ou de la fumée dans des habitations privées
- Ce détecteur de fumée est homologué pour une utilisation dans les véhicules de tourisme habitables.

Limites de responsabilité

Vos droits sont limités à la réparation ou au remplacement de ce produit dans son état de livraison. ABUS décline toute responsabilité pour tous les préjudices spéciaux, secondaires ou consécutifs, y compris notamment les pertes de revenus, les pertes de bénéfices, les restrictions dans l'utilisation du logiciel, les pertes ou restaurations de données, les coûts d'équipements de remplacement, les périodes d'arrêt, les dommages matériels et les recours de tiers, du fait de recours contractuels, légaux ou en responsabilité civile liés à la garantie, nonobstant toutes autres dispositions de garantie limitées ou implicites légales ; pour le cas où cette limite de garantie ne peut s'appliquer, la responsabilité d'Abus est limitée au prix d'achat du produit.

Le contenu de cette notice peut être modifié sans préavis.

©ABUS August Bremicker Söhne KG, 07/2021

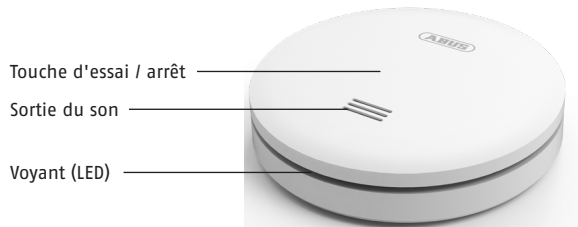

Emballage



- Tenez les emballages et les petites pièces hors de portée des enfants – risque d'étouffement.
- La totalité de l'emballage doit être retirée avant la mise en service de l'appareil.

Contenu

- Détecteur de fumée ABUS avec pile scellée
- Notice d'utilisation
- Accessoires de montage

Explication des symboles

Les symboles suivants sont utilisés dans la notice ou sur l'appareil :

Symbole	Mot-clef	Signification
	Danger	Risques de blessure ou risques pour la santé.
	Danger	Risques de blessure ou risques pour la santé en raison de la tension électrique.
	Important	Risque de détérioration de l'appareil ou des accessoires.
	Remarque	Informations importantes.

Informations concernant la pile

Ce produit contient une batterie fixe au lithium 3V. Les batteries fixes ne peuvent être remplacées ou retirées que par un personnel qualifié. N'utilisez pas le produit dans des environnements où il existe un risque d'explosion, par exemple à cause de liquides, de gaz ou de poussières inflammables. Ne jamais brûler le produit ! La batterie risque d'exploser dans l'incendie. Cela dégage en outre des substances toxiques

Ne pas stocker ou utiliser le produit dans des endroits où la température peut descendre en dessous de 0 °C ou dépasser +40 °C. N'exposez pas le produit au rayonnement direct du soleil pour une période prolongée !

La batterie n'est pas rechargeable et un changement de pile n'est pas nécessaire et techniquement impossible, car l'appareil ne doit pas être ouvert !

Fonctionnement de l'appareil

Afin d'assurer le bon fonctionnement de l'appareil, veuillez respecter les points suivants :

- L'appareil ne doit pas être recouvert.
- L'appareil ne doit pas être peint ou recouvert de tapisserie.
- Vous ne devez en aucun cas ouvrir ou réparer l'appareil.
En cas de non-respect, la garantie est caduque.
- Lorsque l'appareil a subi une chute ou une autre détérioration, il ne doit plus être utilisé.

Données techniques

• Tension d'alimentation	pile au lithium DC 3 V (scellée)
• Détection des fumées	Technologie photoélectrique
• Le voyant de fonctionnement	LED clignote env. toutes les 40 secondes
• Puissance absorbée	9,8 µA (∅ en veille) 80 mA (∅ alarme)
• Température de service	0 à 40 °C
• Humidité relative	de 10 % à 90 % (sans condensation)
• Pression acoustique	> 85 dB(A) à 3 m
• Neutralisation de l'alarme	5-15 minutes
• Zone de couverture	maximum 40 m ² à l'intérieur d'une pièce
• Lieu de montage	Plafond (exclusivement dans les pièces intérieures)

Principe de fonctionnement et fonctionnalités

- Les gaz, les vapeurs, la lueur du feu et les flammes ne sont pas reconnus par le détecteur de fumée.
- Les personnes malentendantes peuvent éventuellement ne pas entendre l'alarme. Dans ce cas, il existe des détecteurs offrant une signalisation optique supplémentaire.
- Les rayonnements électromagnétiques très élevés peuvent affecter le fonctionnement du détecteur. N'installez donc pas le détecteur à proximité d'appareils émettant des rayonnements électromagnétiques ou à proximité d'aimants.
- Le détecteur de fumée fonctionne suivant un principe de détection optique (technologie photoélectrique) et possède une chambre de mesure dans laquelle sont mesurées les particules de fumées entrantes.
- Lorsque le seuil d'alarme est dépassé, l'appareil déclenche une alarme acoustique puissante.
- L'alarme cesse dès que la cellule de mesure ne contient plus de fumée.

En cas d'alarme



- (1) Informez toutes les personnes présentes.
- (2) Aidez les enfants, les personnes handicapées, âgées ou malades.
- (3) Fermez derrière vous toutes les portes et fenêtres.
- (4) Quittez rapidement les lieux.
- (5) N'utilisez pas les ascenseurs.
- (6) Prévenez les pompiers : tél. 18 ou 112

Choix de l'emplacement

fig. 2

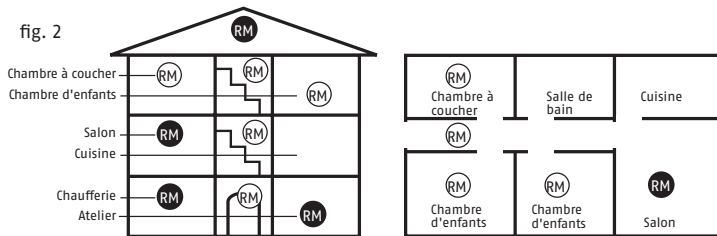

Pour constituer un équipement minimal, des détecteurs de fumées doivent être installés dans toutes (RM) les chambres à coucher, dans les chambres d'enfants et dans les couloirs servant d'issues de secours, toujours au centre de la pièce et exclusivement au plafond (pas d'installation murale) (fig. 2). Choisissez l'endroit le plus élevé, en respectant une distance minimale de 50 cm par rapport aux murs, aux meubles et aux lampes. Vous obtenez une installation optimale (RM) en installant également des appareils dans toutes les autres pièces et dans les cages d'escalier. **Veillez respecter les graphiques de cette notice.**

Lieux où le détecteur ne doit pas être installé

- À l'extérieur (utilisation uniquement dans des pièces fermées) ;
- Dans les pièces où l'alarme peut être déclenchée par des phénomènes tels que vapeurs, condensation, fumée « normale », buées, poussière, saletés ou graisses ;
- Près d'une ouverture de ventilation ou d'autres ouvertures similaires (courant d'air) ;
- Dans les locaux où la température peut chuter au-dessous de 0° C ou dépasser 40° C.

Activation

Avant de mettre en service le détecteur de fumée, il est important de l'activer et de tester son bon fonctionnement.

- Le détecteur de fumée est monté sur son socle, et le produit émet un "bip", indiquant que le produit est activé avec succès.
- Appuyez fermement sur le bouton de test pendant au moins 3 secondes. L'alarme émet 3 bips courts, une pause de 1,5 seconde, puis répète l'opération jusqu'à ce que vous relâchiez le bouton. L'alarme peut retentir pendant quelques secondes après avoir relâché le bouton de test, indiquant que le produit peut être utilisé normalement.

Montage et mise en service

1. Positionnez le socle de montage à l'endroit souhaité et marquez les trous au travers du socle.
2. Percer les deux trous avec un foret de \varnothing 5 mm.
3. Placez les deux chevilles.
4. Brisez et retirez la goupille de sécurité se trouvant dans le socle (par exemple avec un tournevis).
5. Vissez le socle.
6. Fixez le détecteur de fumée sur son socle en le tournant dans le sens des aiguilles d'une montre.
7. Introduisez la goupille de sécurité de l'étape 4 dans l'ouverture latérale du boîtier prévue à cet effet, afin d'empêcher que le détecteur ne tourne.



Lorsque vous marquez l'emplacement des trous à percer, veillez bien à ce qu'ils ne correspondent pas à des lignes ou câbles électriques, à des canalisations ou à d'autres éléments d'installation importants.

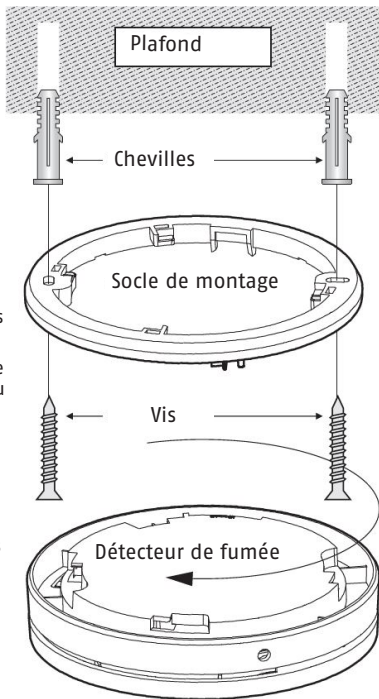

Mise en service

- Lorsque le détecteur de fumée est monté sur le socle et enclenché, il est alimenté en tension et donc activé.
- Lorsque le détecteur de fumée est détaché de son socle, les contacts avec la pile sont automatiquement déconnectés afin d'éviter les fausses alarmes.

État normal

Le voyant de contrôle LED sous le couvercle du boîtier clignote normalement toutes les 40 secondes environ et indique que le détecteur est en service.

Le détecteur de fumée est doté d'une fonction de gradation automatique dans les pièces sombres (mode nuit) pour éviter de perturber le sommeil.

Test de fonctionnement

Vérifiez régulièrement le bon fonctionnement du détecteur de fumée en appuyant (pendant environ 3 secondes) sur la touche d'essai/arrêt. L'alarme sonore retentit et le voyant LED « ALARME » clignote. Cela ne signifie pas que des fumées d'incendie sont présentes dans la pièce, mais confirme simplement le bon état de fonctionnement du détecteur.

FR



Touche d'essai / arrêt

Témoins et fonctions

Pendant le test de fonctionnement de l'appareil, la neutralisation de l'alarme est automatiquement activée pendant 5-15 minutes ; le voyant LED clignote toutes les 8 secondes pendant cette période. Après, le détecteur repasse automatiquement en mode de fonctionnement normal ; le voyant LED clignote alors à nouveau toutes les 40 secondes environ.

Juste après l'installation, faites impérativement ce test de fonctionnement du détecteur. Nous recommandons en outre un contrôle à intervalles réguliers. Pour éviter des lésions auditives, veillez à maintenir une distance entre l'appareil et vous équivalant à la longueur d'un bras.

Signalisation acoustique et visuelle

Pile faible

Lorsque la tension d'alimentation du détecteur chute au-dessous d'une valeur prédéterminée, le détecteur l'indique par un signal d'avertissement sonore (toutes les 40 secondes). Lorsque le signal d'avertissement fin de vie retentit, le détecteur doit impérativement être remplacé par un nouveau détecteur.

La pile du détecteur est scellée dans le détecteur et ne peut pas être remplacée.



À compter du premier signal d'avertissement, le détecteur reste totalement fonctionnel pendant une période d'au moins 30 jours.

Autodiagnostic et message d'erreur automatique

Le détecteur de fumée effectue périodiquement un autodiagnostic ; il est en mesure de réétalonner automatiquement la sensibilité de la cellule de mesure en cas d'encrassement. Si la sensibilité de déclenchement du détecteur chute au-dessous d'un seuil minimal (par exemple en raison d'un encrassement exceptionnel de la cellule de mesure), le détecteur émet un bip sonore toutes les 40 secondes.



Si l'erreur ne peut pas être éliminée par un nettoyage du détecteur, il est impératif de le remplacer sans tarder (voir le chapitre « Entretien et maintenance »).

Témoins et fonctions

Mode	signaux sonores	signaux visuels	Indication
État normal	-	Le voyant LED clignote toutes les 40 secondes	Détecteur en fonctionnement
Pile faible	Bip env. toutes les 40 secondes	Le voyant LED clignote toutes les 40 secondes	Remplacer le détecteur
Test de fonctionnement	1x par seconde (3x), puis pause de 1,5 seconde	Le voyant LED clignote de manière synchrone avec les signaux d'alarm	La neutralisation de l'alarme est activée
Neutralisation de l'alarme	-	Le voyant LED clignote toutes les 8 secondes	Neutralisation de l'alarme pendant 5-15 minutes
État d'alarme	1x par seconde (3x), puis pause de 1,5 seconde	Le voyant LED clignote de manière synchrone avec les signaux d'alarme	Voir le chapitre : « En cas d'alarme »
Erreur du capteur	Bip env. toutes les 40 secondes	Le voyant LED clignote toutes les 40 secondes	Capteur perturbé, Remplacer le détecteur
Erreur d'acoustique	-	Le voyant LED clignote 2x toutes les 40 secondes	Acoustique perturbé, Remplacer le détecteur

FR

État d'alarme

Si la fumée d'un incendie est détectée, une alarme sonore puissante et pulsante est déclenchée. Le voyant LED clignote de manière synchrone à intervalles brefs. Procédez dans ce cas comme indiqué au chapitre « En cas d'alarme ».

Fonction neutralisation de l'alarme

Lorsque le détecteur est en état d'alarme, le signal sonore peut être coupé pour 5-15 minutes en appuyant sur la touche d'essai/arrêt.

Lorsque la fonction neutralisation de l'alarme est activée, le voyant LED clignote toutes les 8 secondes environ.

Après le délai de 5-15 minutes, si des fumées d'incendie sont toujours détectées dans la chambre de mesure, le signal sonore recommence.



N'activez la neutralisation de l'alarme que si vous avez la certitude qu'il n'existe pas de cause d'incendie.

Entretien et maintenance

Que faire en cas de fausses alarmes ?

Les causes possibles d'une fausse alarme sont les suivantes : travaux de soudage et de découpe, travaux de brasage et autres travaux à chaud, travaux de sciage et de ponçage, poussière de chantier et travaux de nettoyage, rayonnements électromagnétiques extrêmes, variations de la température provoquant une condensation de l'humidité de l'air dans le détecteur, petits insectes ou pollen.



- Lorsque vous réalisez à proximité du détecteur des travaux qui déclenchent des fausses alarmes, le détecteur peut être temporairement recouvert ou éloigné. Lorsque les travaux sont achevés, l'état normal de fonctionnement doit impérativement être rétabli et contrôlé.

Nettoyage

Selon l'application de la norme DIN 14676 le fonctionnement du détecteur de fumée installé doit être régulièrement contrôlé et garanti par des mesures de maintenance. Cela comprend une inspection au moins une fois tous les 12 mois (à + ou - 3 mois), comprenant l'entretien et les tests fonctionnels des signaux sonores.

Les résultats et les actions doivent être documentées (archivées) en conséquence.

- Les détecteurs poussiéreux doivent être nettoyés. Les dépôts de poussière dans les fentes d'aération du détecteur peuvent être éliminés par aspiration ou soufflage.
- Si nécessaire, la poussière peut être éliminée à l'aide d'un pinceau.
- La surface peut être nettoyée à l'aide d'un chiffon légèrement imbibé d'eau savonneuse.
- Veillez bien à ce qu'il n'y ait pas d'infiltrations d'eau à l'intérieur de l'appareil. Ne pas nettoyer l'appareil au lave-vaisselle.
- Évitez l'utilisation de moyens de nettoyage tranchants, pointus, abrasifs, caustiques ou de brosses dures.

Maintenance



- Les composants électroniques d'un détecteur de fumée sont soumis au vieillissement. En outre, la grille pare-insectes et la cellule de mesure s'encrassent inévitablement au cours du temps.
- **Durée de vie de l'appareil :**
Le détecteur de fumée doit être remplacé au plus tard 10 ans + 6 mois après la date de production.

Garantie

- Les produits ABUS sont conçus et fabriqués avec le plus grand soin et ils sont testés conformément aux règles en vigueur.
- La garantie ne porte que sur les vices de matériau ou de fabrication à la date de vente de l'appareil. En présence d'un vice avéré de matériau ou de fabrication, le détecteur de fumée est réparé ou remplacé, selon l'appréciation du constructeur.
- Dans ce cas, la garantie expire au terme de la période initiale de garantie de 2 ans. Tous les autres recours sont expressément exclus.
- Les piles fournies ou intégrées sont exclues de la garantie.
- ABUS décline toute responsabilité pour les vices et dommages causés par des facteurs extérieurs (transport, force violente exercée, erreurs de manipulation par exemple), par une utilisation non conforme, une usure normale ou le non-respect de la présente notice.
- Afin d'exercer votre recours en garantie, il convient de joindre au détecteur de fumée faisant l'objet de la réclamation la preuve d'achat originale portant la date d'achat, ainsi qu'une brève description écrite du défaut.
- Si vous constatez sur le détecteur de fumée un vice qui existait déjà lors de la vente, veuillez vous adresser directement à votre revendeur au cours des deux premières années.

Élimination



Ce produit contient des matières premières précieuses. À la fin de sa durée de vie, éliminez le produit conformément aux exigences légales applicables. Les appareils électriques, les piles rechargeables et les batteries ne doivent pas être éliminés avec les déchets ménagers. L'élimination doit être effectuée conformément à la directive 2012/19/UE relative aux déchets d'équipements électriques et électroniques (DEEE), ou à la directive 2006/66/CE relative aux piles et accumulateurs et aux déchets de piles et d'accumulateurs.

Pour toute question, veuillez contacter l'autorité locale responsable de la mise au rebut. Vous pouvez obtenir des informations sur les points de collecte de vos anciens appareils, par exemple auprès de l'administration communale ou municipale, des entreprises locales de collecte des déchets ou de votre revendeur spécialisé. Éliminez les emballages séparément selon leur nature.

Éliminez le carton-pâte et le carton avec le papier recyclé, les films et les pièces en plastique avec les matières recyclables.

Déclaration de performances 2021RWM160

Ce détecteur de fumée a été testé et certifié conformément au règlement européen 305/2011 relatif aux articles de construction. La production est soumise à des contrôles normatifs. Vous trouverez la déclaration de performances sur www.abus.com. Saisissez le type de détecteur (RWM160) dans la zone de recherche en haut à droite, puis cliquez sur downloads/téléchargements. Vous pouvez consulter la déclaration de performances en cliquant deux fois. Vous y trouverez en outre la fiche technique et la notice d'utilisation du détecteur de fumées.

FR

Déclaration de conformité

ABUS August Bremicker Söhne KG déclare par la présente que l'appareil RWM160 est conforme aux directives 2014/30/UE et 2011/65/UE.

Le texte intégral de la déclaration de conformité de l'UE peut être demandé à l'adresse info@abus.de

Nous nous réservons le droit de toutes modifications techniques.

Nous n'assumons aucune responsabilité pour des erreurs ou défauts d'impression éventuels.

©ABUS | D-58292 Wetter (Germany)

www.abus.com

RWM160
Rookmelder



Security Tech Germany



Gebruikershandleiding
Rookmelder

NL

Lees deze gebruiksaanwijzing zorgvuldig door voor inbedrijfstelling!
Rookmelders redden levens!

Bewaar deze gebruiksaanwijzing gedurende de gehele levensduur van deze rookmelder.

ABUS August Bremicker Söhne KG
Altenhofer Weg 25, 58300 Wetter, Germany
Tel.: +49 2335 634-0 | Fax: +49 2335 634-300
E-Mail: info@abus.de



Inhoudsopgave

Inleiding	53
In de verpakking.....	54
Tips voor de veiligheid	55
Technische gegevens.....	56
Werkingsprincipe en kenmerken.....	57
Gedrag bij een alarmering	57
Plaatsing	58
Installatie en ingebruikname.....	60
Aanduidingen en functies	62
Onderhoud	64
Garantie	65
Afvoeren	66
Prestatieverklaring	66
Conformiteitsverklaring	66

Over deze handleiding

Geachte klant,

Fijn dat u heeft gekozen voor ons product en wij danken u voor uw vertrouwen. U heeft een goede keuze gemaakt. Deze rookmelder is met de grootste zorg ontwikkeld en geproduceerd om te helpen u tijdig te waarschuwen voor gevaar in geval van brand. Lees deze handleiding volledig door en neem alle aanwijzingen in acht om veilig te kunnen garanderen dat het apparaat optimaal functioneert. Deze folder bevat aanwijzingen en instructies voor montage en onderhoud.

Correct gebruik

Gebruik het apparaat uitsluitend voor de doeleinden waarvoor het ontworpen en vervaardigd is. Elke andere toepassing zal worden aangemerkt als oneigenlijk, niet toegelaten gebruik. Dit apparaat mag uitsluitend voor het volgende doel gebruikt worden:

- Vuur- en rookdetectie in particuliere woningen
- Deze rookmelder is goedgekeurd voor toepassing in kampeervoertuigen.

Beperking van de aansprakelijkheid

Uw rechten zijn beperkt tot reparatie of vervanging van dit product zoals het geleverd is. ABUS aanvaardt geen aansprakelijkheid voor bijzondere schade, bijkomende schade of gevolgschade, met inbegrip van, maar niet beperkt tot omzetverlies, winstderving, beperkingen bij het gebruik van de software, verlies of herstel van gegevens, kosten van vervangende voorzieningen, storingen, materiële schade en vorderingen van derden, o.a. resulterend uit op garanties gebaseerde contractuele, wettelijke of overige schadegerelateerde rechten in de vorm van herstel, ongeacht andere beperkte of bij wet geïmpliceerde bepalingen inzake garantie. In gevallen waarin de beperkte garantie niet geldt, blijft de aansprakelijkheid van ABUS beperkt tot de aanschafprijs van het product. De inhoud van deze handleiding kan zonder aankondiging vooraf worden gewijzigd.

©ABUS August Bremicker Söhne KG, 07/2021

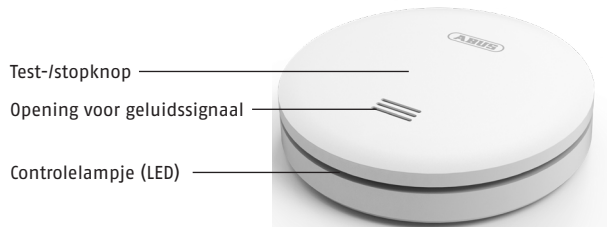

Verpakking



- Houd verpakkingsmateriaal en kleine onderdelen altijd uit de buurt van kinderen – verstikkingsgevaar!
- Verwijder eerst het verpakkingsmateriaal voordat u het apparaat in gebruik neemt.

Inhoud

- ABUS rookmelder inclusief vaste batterij
- Bedieningshandleiding
- Montagemateriaal

Verklaring van de symbolen

Symbool	Waarschu- wingswoord	Betekenis
	Gevaar	Waarschuwing voor gevaar van verwonding of gevaren voor de gezondheid.
	Gevaar	Waarschuwing voor gevaar van verwonding of gevaren voor uw gezondheid door elektrische spanning.
	Belangrijk	Veiligheidsaanwijzing bij mogelijke schade aan het apparaat / accessoires.
	Let op:	belangrijke informatie.

Batterijaanwijzingen

Dit product bevat een vaste 3V lithiumbatterij. Permanent geïnstalleerde batterijen mogen alleen door gekwalificeerd personeel worden vervangen of verwijderd. Gebruik het product niet in omgevingen waar explosiegevaar bestaat, bijv. door ontvlambare vloeistoffen, gassen of stof. Verbrand het product nooit! De batterij kan ontploffen in het vuur. Bovendien ontstaan daardoor giftige stoffen. Bewaar of gebruik het product niet op plaatsen waar de temperatuur onder 0°C of hoger dan +40°C kan komen te liggen. Stel het product niet gedurende langere tijd bloot aan zonnestrallen!

De batterij kan niet opnieuw opgeladen worden!

Functioneren van het apparaat

Neem de volgende punten in acht om te zorgen dat het apparaat probleemloos functioneert:

- Het apparaat mag niet afgedekt worden!
- Het apparaat mag niet geverfd of behangen worden!
- U mag het apparaat nooit openen of repareren.
De garantie vervalt wanneer deze punten niet in acht worden genomen.
- Indien het apparaat gevallen is of op een andere manier beschadigd is geraakt, mag het niet meer gebruikt worden.

Technische gegevens

• Voeding	3 V DC lithiumbatterij (niet verwijderbaar)
• Rookdetectie	foto-elektrische reflectie
• Optische statusaanduiding	led knippert om de ongeveer 40 seconden
• Stroomverbruik	9,8 µA (stand-by) 80 mA (bij alarm)
• Bedrijfstemperatuur	0° tot 40° C
• Luchtvochtigheid	10 tot 90 % (niet-condenserend)
• Geluidsdruk	> 85 dB(A) op 3 m afstand
• Alarmuitschakeling	na 5-15 min.
• Meetbereik	max. 40 m ² binnen een ruimte
• Montagelocatie	plafond (uitsluitend binnenshuis)

Werkingsprincipe en kenmerken

- De rookmelder reageert niet op gassen, dampen, hitte en open vuur of vlammen!
- Personen met een gehoorbeperking zullen het alarm mogelijk niet horen!
Voor dergelijke situaties zijn er melders met extra optische signalering.
- Het functioneren van de melder kan nadelig beïnvloed worden door zeer krachtige elektromagnetische straling. Installeer de melder daarom niet in de buurt van apparaten die elektromagnetische straling uitzenden of in de buurt van magneten.
- De werking van de rookmelder berust op het optische principe (foto-elektrische reflectie) en werkt met een meetkamer, waarin de binnendringende rookdeeltjes worden gemeten.
- Wanneer de drempelwaarde wordt overschreden genereert het apparaat een krachtig, akoestisch alarmsignaal.
- Het alarm wordt uitgeschakeld zodra de meetkamer weer rookvrij is.

Wat te doen bij een alarm



- (1) Waarschuw alle medebewoners
- (2) Help kinderen, gehandicapten, ouderen en zieken.
- (3) Sluit alle ramen en deuren achter u.
- (4) Verlaat meteen het huis.
- (5) Gebruik geen liften.
- (6) Alarmeer de brandweer: bel 112.

Plaatsing

Afb. 2

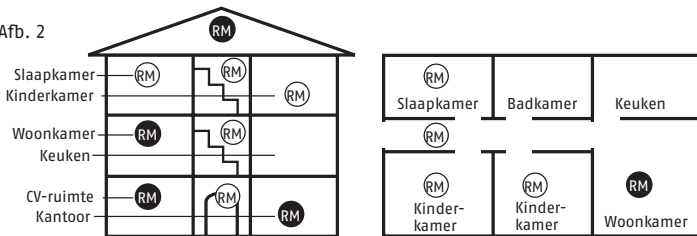

Het verdient aanbeveling rookmelders te plaatsen (RM) in ieder geval in alle slaapkamers, kinderkamers en gangen die als vluchtweg dienen. De rookmelders moeten midden in de ruimte aan het plafond (dus niet op de muur) worden gemonteerd (afb. 2).

Kies de hoogste plaats met een minimale afstand van 50 cm van wanden, meubels en lampen. U bereikt een optimale situatie (RM) wanneer ook in de overige kamers en in elk trappenhuis rookmelders worden geïnstalleerd. In natte ruimtes (badkamer, toilet, etc.) zijn doorgaans geen rookmelders nodig vanwege de geringe kans op brand. **Bekijk de afbeeldingen in deze handleiding!**

Waar mag de rookmelder niet geplaatst worden

- Buiten (uitsluitend geschikt voor gebruik in gesloten ruimtes);
- In ruimtes waar het alarm kan afgaan door storende factoren (stoom, condensatie, 'normale' rook, damp, stof, vuil of vet);
- Naast ventilatoren of daarmee vergelijkbare openingen (tocht);
- In ruimtes waar de temperatuur kan dalen tot onder 0° C of kan oplopen tot boven 40° C.

Activering

Voordat u de rookmelder in gebruik neemt, is het van belang deze te activeren en te testen of de melder goed werkt.

- De rookmelder wordt aan het ophangbord gehangen, en het product maakt een "piep"-geluid, wat aangeeft dat het product met succes is geactiveerd.
- Druk de controletoets gedurende ten minste 3 seconden stevig in. Het alarm laat 3 korte pieptonen horen, pauzeert 1,5 seconden, en herhaalt dit totdat u de toets loslaat. Het alarm kan tot enkele seconden na het loslaten van de controletoets afgaan, om aan te geven dat het product normaal kan worden gebruikt.

Installatie en ingebruikname

1. Stop de bevestigingssokkel op de gewenste plaats en markeer de boorgaten door de sokkel.
2. Boor de gaatjes met \varnothing 5 mm.
3. Plaats de pluggen in de gaatjes.
4. Breek de in de bevestigingssokkel aangebrachte stift los (bijv. met een schroevendraaier).
5. Schroef de sokkel vast.
6. Bevestig de rookmelder door deze rechtsonder (met de wijzers van de klok mee) op de sokkel te draaien.
7. Plaats de borgstift van stap 4 in de opening tussen sokkel en rookmelder om te voorkomen dat de melder kan worden losgedraaid.



Let er bij het aftekenen van de boorgaatjes op dat er geen elektrische leidingen of snoeren, buizen of andere belangrijke installatiecomponenten achter de afgetekende gaten aanwezig zijn!

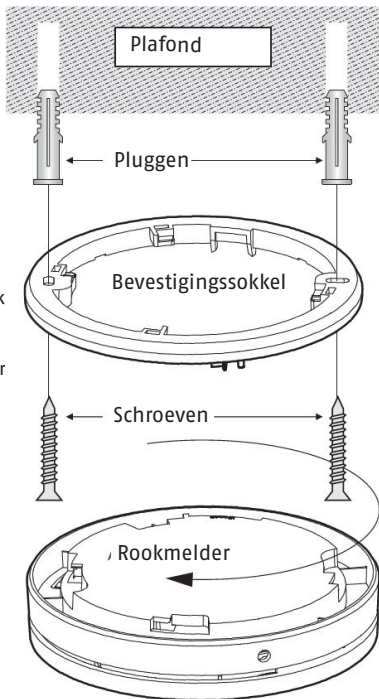

Ingebruikname

- Zodra de rookmelder op de sokkel wordt geplaatst, worden de contacten van de batterij automatisch gesloten waardoor de melder van stroom wordt voorzien en gereed is voor ingebruikname.
- Zodra de rookmelder van de sokkel verwijderd wordt, raken de contacten van de batterij automatisch verbroken, waardoor voorkomen wordt dat het alarm onnodig afgaat.

Normale bedrijfstoestand

De controle-led onder het behuizingdeksel knippert in de normale toestand ongeveer een keer per 40 seconden en geeft op die manier aan dat de melder stand-by is.

De rookmelder heeft een automatische dimfunctie in donkere kamers (nachtmodus) om slaapverstoring te voorkomen.

Testen van de elektronica

Controleer de werking van de rookmelder regelmatig door de test-/stopknop ongeveer 3 seconden ingedrukt houden. Er klinkt dan een waarschuwingssignaal en de 'ALARM'-led knippert. Dit betekent niet dat er rook is gedetecteerd in de ruimte, maar alleen dat de rookmelder correct werkt.

Test-/stopknop



Wanneer de elektronica van het apparaat op deze manier is gecontroleerd, wordt het alarm gedurende 5-15 minuten uitgeschakeld. In die tijd knippert de led om de 8 seconden. Na afloop van deze 5-15 minuten schakelt de melder automatisch over naar de bewakingsmodus. De led knippert dan weer ongeveer elke 40 seconden.

Test de melder in ieder geval meteen na het installeren. Bovendien adviseren wij om de melder regelmatig te controleren. Bescherm uw oren en blijf op een armlengte afstand van het apparaat!

Akoestische en visuele signalisering

Batterij bijna leeg

Wanneer de spanning van de melderbatterij onder een bepaalde waarde daalt, genereert de melder om de 40 seconden een akoestisch waarschuwingssignaal. Zodra dit signaal klinkt, moet de melder dus direct vervangen worden door een nieuw exemplaar. De batterij is vast ingebouwd in de melder en kan dus niet vervangen worden!



Vanaf het moment dat dit waarschuwingssignaal voor de eerste keer werd gegenereerd, kan de melder nog minimaal 30 dagen volledig functioneel worden gebruikt.

Zelftest met automatische foutmelding

De rookmelder voert regelmatig een zelftest uit en kan de gevoeligheid van de rookmeetkamer bij vervuiling automatisch corrigeren. Wanneer de gevoeligheid van de melder daalt tot onder een bepaald niveau (bijvoorbeeld door overmatige vervuiling van de meetkamer), genereert de melder om de 40 seconden een piepsignaal.



Als deze foutmelding niet verholpen kan worden door de melder schoon te maken, dient de melder per omgaande te worden vervangen! (zie 'Onderhoud')

Modus	Akoestisch	Visueel	Aanwijzing
Normale bedrijfstoestand	-	LED knippert ongeveer om de 40 seconden	Melder stand-by
Batterij bijna leeg	Pieptoon ongeveer om de 40 seconden	LED knippert ongeveer om de 40 seconden	Melder vervangen
Test van de elektronica van het apparaat	1x per seconde (3x), dan 1,5 seconde pauze	LED knippert gelijktijdig met alarmeringsgeluid	Alarmschakeling geactiveerd
Alarmschakeling	-	LED knippert ongeveer om de 8 seconden	Alarmschakeling gedurende 5-15 minuten
Alarmtoestand	1x per seconde (3x), dan 1,5 seconde pauze	LED knippert gelijktijdig met alarmeringsgeluid	Zie paragraaf : 'Gedrag bij alarm'
Sensorfout	Pieptoon ongeveer om de 40 seconden	LED knippert ongeveer om de 40 seconden	Sensor gestoord, Melder vervangen
Akoestische fout	-	LED knippert ongeveer 2x om de 40 seconden	Akoestiek gestoord, Melder vervangen

Alarm

Wanneer de melder rook detecteert zal deze een krachtig alarmsignaal (afwisselend harder en zachter) genereren en zal de LED tegelijkertijd snel knipperen. Handel in dat geval zoals beschreven onder 'Wat te doen bij een alarm'.

Alarmschakelfunctie

Wanneer de melder in de alarmtoestand is, kan de akoestische alarmering gedurende 5-15 minuten worden uitgeschakeld door de test-/stopknop in te drukken. Als de alarmschakelfunctie is geactiveerd zal de LED ongeveer om de 8 seconden knipperen.

Wanneer na de ongeveer 5-15 minuten dat het alarm is uitgeschakeld nog steeds rook in de rookmeetkamer wordt gedetecteerd, gaat het akoestische signaal opnieuw af.



Activeer de alarmschakeling alleen als u **met 100% zekerheid** een oorzaak van een brand kunt uitsluiten!

Onderhoud

Wat te doen bij vals alarm?

Mogelijk oorzaken voor vals alarm zijn: Las- en afbrandwerkzaamheden, soldeeren en vergelijkbare werkzaamheden, zaag- en slijpwerkzaamheden, stof bij bouw- of schoonmaakwerkzaamheden, extreme elektromagnetische effecten, temperatuurwisselingen die leiden tot condenseren van het vocht in de lucht in de melder, minuscule insecten of stuifmeel.



- Bij werkzaamheden in de buurt van de melder die vals alarm kunnen veroorzaken dient de rookmelder tijdelijk te worden afgedekt of verwijderd. Controleer na afronding van de werkzaamheden altijd of de melder nog functioneert!

Reinigen

Conform de Duitse DIN 14676-norm dient elke geïnstalleerde rookmelder regelmatig te worden gecontroleerd en onderhouden. Dit betekent dat er ten minste eenmaal per 12 tot 15 maanden een inspectie dient plaats te vinden inclusief onderhoud en controle van de alarmsignalen. Noteer de resultaten en getroffen maatregelen.

- Stoffige melders moeten schoongemaakt worden. Opgehoopt stof in de luchtspleten van de melder kan weggezogen of -geblazen worden.

- Zo nodig kan het stof ook met een penseeltje worden verwijderd.
- De buitenkant kan met een lichte vochtige doek en een zeepoplossing gereinigd worden.
- Let er daarbij op dat er geen water in het apparaat komt. Apparaat niet in de vaatwasser reinigen!
- Gebruik geen scherpe, spitse, schurende hulpmiddelen, agressieve chemicaliën of harde borstels!

Onderhoud



- De elektronische componenten van iedere rookmelder gaan na verloop van tijd achteruit. Ook zullen het insectenscherm en de meetkamer onherroepelijk vuil worden.

- **Levensduur van de apparaat: De rookmelder moet uiterlijk 10 jaar + 6 maanden na de productiedatum worden vervangen.**

Garantie

ABUS-producten worden met de grootst mogelijke zorgvuldigheid ontworpen, vervaardigd en volgens de geldige voorschriften gecontroleerd.

De garantie is uitsluitend van toepassing op defecten die op het tijdstip van aankoop terug te voeren zijn op materiaal- of fabricagefouten. Indien er aantoonbaar sprake is van een materiaal- of productiefout wordt de rookmelder gerepareerd of vervangen. Zulks ter beoordeling door de verstrekker van de garantie. De garantie eindigt in dergelijke gevallen na afloop van de oorspronkelijke garantietermijn van 2 jaar. Overige aanspraken worden uitdrukkelijk uitgesloten. Meegeleverde of ingebouwde batterijen zijn uitgesloten van de garantie.

ABUS is niet aansprakelijk voor defecten en schade ten gevolge van externe factoren (bijvoorbeeld vervoer, gebruik van geweld, onjuiste bediening), ondeskundig gebruik, normale slijtage of negeren van deze handleiding.

Om aanspraak te kunnen maken op de garantie dient u bij de desbetreffende rookmelder de originele factuur met datum van aankoop plus een korte beschrijving van de fout bij te sluiten.

Afvoeren

Wanneer u een defect aan de rookmelder ontdekt dat bij de verkoop al aanwezig was, kunt u in de eerste twee jaar rechtstreeks contact opnemen met de verkoper.

Afvoeren



Dit product bevat waardevolle grondstoffen. Voer het product aan het einde van de levensduur af volgens de geldende wettelijke bepalingen.

Elektrische apparaten, oplaadbare accu's en batterijen mogen niet met het huisvuil worden weggegooid. Afvoer en verdere verwerking moet gebeuren in overeenstemming met Richtlijn 2012/19/EU betreffende afgedankte elektrische en elektronische apparatuur (WEEE) of volgens Richtlijn 2006/66/EG inzake batterijen en accu's, alsmede afgedankte batterijen en accu's.

Neem bij vragen contact op met de gemeente die verantwoordelijk is voor de afvalverwijdering. Informatie over inzamelpunten voor uw oude apparaten kunt u bijvoorbeeld krijgen bij het plaatselijke gemeente- of stadsbestuur, de plaatselijke afvalverwerkingsbedrijven of bij uw vakdealer.

Voer de verpakking gesorteerd af. Karton behoort bij het oud papier, folies en plastic onderdelen bij de recyclebare materialen.

Prestatieverklaring 2021RWM160

Deze rookmelder is als bouwproduct gecontroleerd en gecertificeerd conform EU-verordening 305/2011. De productie wordt met behulp van regelmatige en onafhankelijke inspecties gecontroleerd teneinde te waarborgen dat te allen tijde voldaan wordt aan de wettelijke en overige normen. De prestatieverklaring vindt u op www.abus.com/Service/Verklaringen.

Conformiteitsverklaring

ABUS August Bremicker Söhne KG verklaart hierbij dat het apparaat RWM160 voldoet aan de richtlijnen 2014/30/EU en 2011/65/EU. De volledige tekst van de EU-conformiteitsverklaring kan worden aangevraagd via info@abus.de

Technische wijzigingen voorbehouden. Geen aansprakelijkheid voor vergissingen en drukfouten.
© ABUS | D-58292 Wetter (Germany) www.abus.com

Prestatie- / Conformiteitsverklaring

RWM160 Rilevatore di Fumo



Security Tech Germany



Istruzioni per l'uso
Rilevatore di Fumo

IT

Si prega di leggere attentamente queste istruzioni per l'uso prima della messa in funzione!
I rivelatori di fumo aiutano a salvare la vita!

Conservare queste istruzioni per tutta la durata dell'utilizzo del prodotto.

ABUS August Bremicker Söhne KG
Altenhofer Weg 25, 58300 Wetter, Germany
Tel.: +49 2335 634-0 | Fax: +49 2335 634-300
E-Mail: info@abus.de



Indice

Introduzione	69
Contenuto della fornitura	70
Avvertenze di sicurezza.....	71
Dati tecnici	72
Principio di funzionamento e caratteristiche	73
Comportamento in caso di allarme.....	73
Luogo di installazione	74
Montaggio e messa in funzione.....	76
Indicatori e funzioni	77
Cura e manutenzione.....	80
Garanzia	81
Smaltimento	82
Dichiarazione di prestazione.....	83
Dichiarazione di conformità.....	83

Note sulle istruzioni per l'uso

Gentile cliente, siamo lieti che abbia deciso di acquistare il nostro prodotto e La ringraziamo per la Sua fiducia! Ha fatto un'ottima scelta. Questo rilevatore di fumo è stato progettato e fabbricato con la massima cura per segnalare tempestivamente il pericolo di un incendio. Le raccomandiamo di leggere attentamente le presenti istruzioni per l'uso e di osservare tutte le avvertenze riportate al fine di garantire il funzionamento ottimale dell'apparecchio. Il presente libretto contiene le istruzioni di montaggio e di manutenzione dell'apparecchio.

Utilizzo conforme alla destinazione d'uso

Si raccomanda di utilizzare l'apparecchio esclusivamente per lo scopo per il quale è stato concepito e fabbricato! Qualsiasi altro utilizzo è considerato non conforme alla destinazione d'uso! Il presente apparecchio può essere utilizzato solo per il seguente scopo:

- Rilevamento di incendio o fumo in ambienti domestici
- Il presente rilevatore di fumo è approvato per l'uso nei veicoli per il tempo libero abitabili.

Limitazione di responsabilità

I diritti dell'acquirente sono limitati alla riparazione o alla sostituzione del presente prodotto ripristinando lo stato di fornitura. ABUS non si assume alcuna responsabilità per danni speciali, incidentali o consequenziali di qualsiasi tipo, inclusi ma non limitati alla conseguente perdita di ricavi, perdita di profitti, restrizioni all'uso di software, perdita o recupero di dati, costi per installazioni sostitutive, tempi di inattività dovuti a guasti, danni materiali e pretese di terzi, in seguito tra l'altro a pretese di ripristino derivanti da obblighi di garanzia, contrattuali, rivendicazioni legali o di diritto di risarcimento del danno a prescindere da altre condizioni di garanzia limitate o implicite per legge o, nel caso in cui la garanzia limitata non si applichi, i danni coperti da ABUS si limitano al prezzo d'acquisto del prodotto. Il contenuto del presente manuale potrà essere modificato senza obbligo di previa comunicazione. ©ABUS August Bremicker Söhne KG, 07/2021

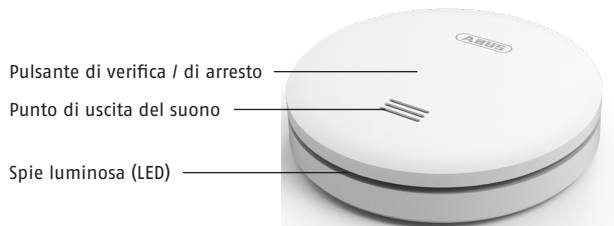

Imballaggio



- Tenere l'imballaggio fuori dalla portata dei bambini. Rischio di soffocamento dovuto a minuteria!
- Rimuovere il materiale di imballaggio dall'apparecchio prima di metterlo in funzione.

Contenuto della fornitura

- Rilevatore di fumo ABUS inclusa batteria installata in modo permanente
- Istruzioni per l'uso
- Materiale di installazione

Spiegazione dei simboli

Nelle istruzioni e sull'apparecchio sono impiegati i seguenti simboli:

Simbolo	Parola chiave	Significato
	Pericolo	Avvertenza su rischi di lesioni o rischi per la salute.
	Pericolo	Avvertenza su rischi di lesioni o rischi per la salute dovuti alla tensione elettrica.
	Importante	Avvertenza di sicurezza per possibili danni all'apparecchio / agli accessori.
	Nota	Riferimento a informazioni importanti.

Indicazioni sulle batterie

Questo prodotto contiene una batteria al litio da 3 V integrata. Le batterie integrate possono essere sostituite o rimosse solo da personale qualificato. Non utilizzare il prodotto in ambienti con rischio di esplosione, ad esempio in presenza di liquidi, gas o polveri infiammabili. Non bruciare mai il prodotto! La batteria può esplodere nel fuoco. Inoltre si generano sostanze velenose.

Non conservare o utilizzare il prodotto in aree in cui la temperatura può scendere al di sotto di 0°C o superare i +40°C. Non esporre il prodotto per troppo tempo ai raggi solari diretti.

La batteria non è ricaricabile!

Funzionalità di dispositivo

Per garantire la corretta funzionalità dell'apparecchio, si raccomanda di osservare i seguenti punti:

- Non coprire l'apparecchio!
- Non verniciare né coprire l'apparecchio con carta da parati!
- Non aprire né tentare mai di riparare l'apparecchio.
L'inosservanza di queste condizioni invalida la garanzia.
- Non utilizzare più l'apparecchio se è caduto o presenta danni dovuti ad altre cause.

Dati tecnici

• Alimentazione di tensione	Batteria al litio da 3 V CC (installata in modo permanente)
• Rilevamento del fumo	riflessione fotoelettrica
• Indicazione ottica di esercizio	LED lampeggiante ca. ogni 40 secondi
• Corrente assorbita	9,8 μ A (\emptyset standby) 80 mA (\emptyset allarme)
• Temperatura di esercizio	da 0° a 40° C
• Umidità atmosferica	dal 10 % al 90 % (senza condensa)
• Pressione acustica	> 85 dB (A)@3 m
• Silenziamento dell'allarme	5-15 minuti
• Copertura	max. 40 m ² all'interno di un locale
• Luogo di montaggio	soffitto (esclusivamente in ambienti chiusi)

Principio di funzionamento e caratteristiche

- Il rilevatore di fumo non rileva gas, vapori, calore e fuoco/fiamme!
- Le persone con una limitata capacità uditiva potrebbero non sentire l'allarme!
Per tali casi, sono disponibili rilevatori con segnalazione ottica aggiuntiva!
- Radiazioni elettromagnetiche particolarmente elevate possono influenzare il funzionamento del rilevatore. Pertanto, si raccomanda di non installare il rilevatore vicino a dispositivi che emettono radiazioni elettromagnetiche o vicino a magneti.
- Il rilevatore di fumo funziona secondo il principio ottico (riflessione fotoelettrica) e ha una camera di misurazione in cui vengono misurate le particelle di fumo che vi penetrano.
- Se si supera la soglia di allarme, risuona un forte allarme acustico.
- L'allarme viene disattivato quando la camera di misurazione è nuovamente priva di fumo.

Comportamento in caso di allarme



- (1) Avvertire tutti gli altri inquilini
- (2) Aiutare i bambini, le persone disabili, anziane e malate.
- (3) Chiudere alle proprie spalle tutte le finestre e le porte.
- (4) Abbandonare immediatamente l'edificio.
- (5) Non utilizzare ascensori.
- (6) Avvertire i vigili del fuoco: Tel. 112

Scelta del luogo di installazione

Fig. 2

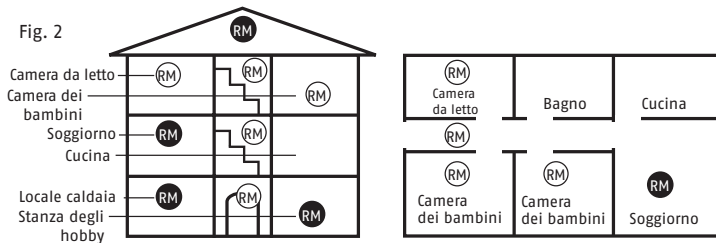

Quale requisito minimo, i rilevatori di fumo (RM) dovrebbero essere installati in tutte le camere da letto, nelle camere dei bambini e in tutti i corridoi utilizzati quali vie di evacuazione, al centro delle rispettive stanze ed esclusivamente sui rispettivi soffitti (non sulle pareti) (Fig. 2). Per il montaggio, si raccomanda di scegliere la posizione più elevata e di mantenere una distanza minima di 50 cm da pareti circostanti, mobili e lampade. Per ottenere un allestimento ottimale (RM) l'apparecchio dovrebbe essere installato in tutte le stanze e sopra le scale. Nelle stanze dei servizi igienici (bagni, toilette, ecc.) la presenza di un rilevatore di fumo normalmente non è necessario poiché il pericolo d'incendio è minimo.

Si raccomanda di prestare attenzione alle illustrazioni riportate nelle presenti istruzioni!

Dove non installare il rilevatore di fumo

- all'esterno (utilizzarlo solo in ambienti chiusi);
- In locali in cui l'allarme potrebbe essere attivato da fattori di disturbo (vapore, condensa, fumo "normale", esalazioni, polvere, sporco e grasso);
- accanto a una presa d'aria o aperture di ventilazione simili (correnti d'aria);
- in zone in cui la temperatura può scendere sotto 0° C o salire oltre i 40° C.

Attivazione

Prima di mettere in funzione il rilevatore di fumo, è importante attivarlo e testarne il corretto funzionamento.

- Il rilevatore di fumo è appeso alla tavola di sospensione e il prodotto emette un suono "beep", indicando che il prodotto è attivato con successo.
- Premere fermamente il tasto di controllo per almeno 3 secondi. Il rilevatore emetterà 3 brevi segnali beep, 1,5 secondi di pausa, poi li ripeterà fino al rilascio del pulsante. Il rilevatore può suonare per alcuni secondi dopo aver rilasciato il tasto di controllo, indicando che il prodotto può essere utilizzato normalmente.

Montaggio e messa in funzione

1. Fermare la base di montaggio nella posizione desiderata e segnare i punti di foratura attraverso la base dell'apparecchio.
2. Praticare i fori con \varnothing 5 mm.
3. Inserirvi i tasselli.
4. Staccare il perno di sicurezza posto sulla base di montaggio (per esempio con un cacciavite)
5. Fissare con le viti la base del rivelatore.
6. Fissare il rivelatore di fumo alla base del rivelatore ruotando in senso orario.
7. Inserire il perno di sicurezza dal punto 4 nell'apertura tra la base di montaggio e il rivelatore di fumo in modo da impedirne ogni ulteriore rotazione.

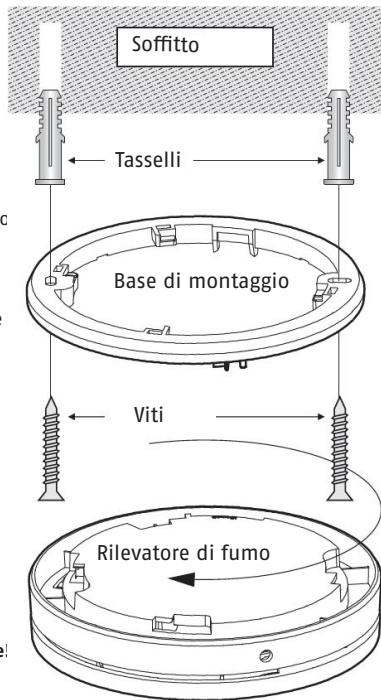

Prima di segnare i punti di foratura, assicurarsi che sotto la posizione di montaggio non siano presenti fili/cavi elettrici, tubi o altri importanti componenti di installazione!

**Messa in funzione**

- Quando il rivelatore di fumo è montato sulla base di montaggio, i contatti della batteria si chiudono automaticamente, il rivelatore riceve alimentazione ed è in funzione.
- Se il rivelatore di fumo viene rimosso dalla base di montaggio, i contatti della batteria si staccano automaticamente dalla parte elettronica del rivelatore per evitare indesiderati falsi allarmi.

Stato normale

In stato normale, il LED di controllo, posto sotto il coperchio dell'alloggiamento, lampeggia ca. una volta ogni 40 secondi e segnala così la funzionalità del rivelatore.

Il rivelatore di fumo ha una funzione di oscuramento automatico nelle stanze buie (modalità notte) per evitare il disturbo del sonno.

Test dell'elettronica dell'apparecchio

Si raccomanda di verificare con regolarità il funzionamento del rivelatore di fumo tenendo premuto (per circa 3 secondi) il pulsante di verifica/di arresto. Viene emesso il segnale acustico e il LED "ALARM" lampeggia. Questo non indica che nell'ambiente è presente fumo, ma conferma semplicemente il corretto funzionamento del rivelatore di fumo

IT

Pulsante di verifica / di arresto



Indicatori e funzioni

Con il test dell'elettronica dell'apparecchio si attiva automaticamente il silenziamento dei segnali acustici per 5-15 minuti, durante i quali il LED lampeggia ogni 8 secondi. Decorsi 5-15 minuti, il rilevatore ritorna automaticamente allo stato normale e il LED ritorna a lampeggiare ogni 40 secondi.

Dopo l'installazione, testare tassativamente il funzionamento del rilevatore. Si raccomanda inoltre di eseguire verifiche regolari. Mantenere un braccio di distanza dall'apparecchio in modo da proteggere l'udito!

Autodiagnosi con messaggio di errore automatico**Batteria debole**

Se la tensione della batteria del rilevatore scende sotto un determinato valore, il rilevatore emette un segnale acustico di avvertenza (ogni 40 secondi). Quando si sente questo segnale di avviso, si deve immediatamente sostituire il rilevatore con uno nuovo! La batteria del rilevatore è installata in modo permanente e non può essere sostituita!



A partire dal momento del primo segnale di avviso della batteria, il rilevatore resta ancora in funzione e perfettamente funzionante per almeno 30 giorni!

Autodiagnosi con messaggio di errore automatico

Il rilevatore di fumo esegue periodicamente un'autodiagnosi e, in presenza di sporco, è in grado di calibrare automaticamente la sensibilità della camera di misurazione del fumo. Se la sensibilità di attivazione del rilevatore scende sotto una soglia minima necessaria (ad esempio a causa di un'eccessiva presenza di sporco nella camera di misurazione del fumo), il rilevatore emette un segnale acustico ogni 40 secondi



Se non è possibile rimuovere il messaggio di errore eseguendo la pulizia del rilevatore, si deve sostituire immediatamente l'apparecchio (si veda il capitolo "Cura e manutenzione")!

Modalità	acustica	visiva	Avvertenza
Stato normale	-	Il LED lampeggia ogni 40 secondi	Rilevatore in funzione
Batteria debole	Segnale acustico ca. ogni 40 secondi	Il LED lampeggia ogni 40 secondi	Sostituire il rilevatore
Test dell'elettronica dell'apparecchio Elettronica	1x al secondo (3x), poi 1,5 secondi di pausa	Il LED lampeggia simultaneamente con Segnali acustici di allarme	Il silenziamento viene attivato
Silenziamento dell'allarme	-	Il LED lampeggia ogni 8 secondi	Silenziamento dei segnali acustici per 5-15 minuti
Stato di allarme	1x al secondo (3x), poi 1,5 secondi di pausa	Il LED lampeggia simultaneamente con Segnali acustici di allarme	Si veda il capitolo: "Comportamento in caso di allarme"
Errore del sensore	Segnale acustico ca. ogni 40 secondi	Il LED lampeggia ogni 40 secondi	Sensore disturbato, sostituire il rilevatore
Errore acustico	-	Il LED lampeggia 2x ogni 40 secondi	Acustica disturbata, sostituire il rilevatore

Stato di allarme

Se rileva fumo da incendio, l'apparecchio emette un segnale di allarme forte e intermittente mentre, allo stesso tempo, il LED lampeggia a brevi intervalli. In questo caso, procedere come descritto nel capitolo "Comportamento in caso di allarme".

Funzione di tacitazione dell'allarme

Se il rilevatore è in stato di allarme, è possibile disattivare l'allarme acustico per circa 5-15 minuti premendo il pulsante di verifica/di arresto.

Se la funzione di silenziamento dell'allarme è attiva, il LED lampeggia ogni 8 secondi.

Se, una volta trascorsi i 5-15 minuti di silenziamento dell'allarme, l'apparecchio rileva ancora fumo nella camera di rilevamento del fumo emetterà di nuovo l'allarme acustico.



Confermare il silenziamento dell'allarme soltanto se si è **assolutamente sicuri** di poter escludere un'eventuale causa di incendio!

Cura e manutenzione

Cosa fare in caso di falso allarme?

Possibili cause di falsi allarmi sono: lavori di saldatura e di tranciatura, brasatura e altri lavori ad alte temperature, lavori di taglio con seghe e levigatura, polvere prodotta da interventi edilizi o pulizia, forti effetti elettromagnetici, oscillazioni di temperatura, che provocano la condensazione dell'umidità nel rilevatore, nonché polvere domestica e piccolissimi insetti.



- Prima di eseguire nelle vicinanze del rilevatore lavori che potrebbero provocare falsi allarmi, si raccomanda di coprire temporaneamente il rilevatore o di rimuoverlo. Dopo il completamento dei lavori, si deve tassativamente ripristinare la funzionalità originaria ed eseguire una verifica!

Pulizia

Secondo la norma di utilizzo tedesca DIN 14676, la funzionalità di ogni rilevatore di fumo installato deve essere regolarmente controllata e garantita da misure di manutenzione preventiva. Questo include un controllo almeno una volta ogni 12 ± 3 mesi, inclusa la manutenzione e la verifica del funzionamento dei segnali di avviso. I risultati e gli interventi devono essere opportunamente documentati.

- I rilevatori impolverati devono essere puliti. Gli accumuli di polvere presenti nelle fessure del rilevatore possono essere aspirati o soffiati via.
- Se necessario, rimuovere la polvere con un pennello.
- La superficie può essere pulita con un panno leggermente umido e sapone.
- Prestare attenzione a non far penetrare acqua all'interno dell'apparecchio! Non lavare l'apparecchio nella lavastoviglie!
- Non utilizzare detergenti o prodotti chimici aggressivi, corrosivi, caustici e abrasivi o spazzole dure!

Manutenzione



- I componenti elettronici di ogni rilevatore di fumo sono soggetti a processi di invecchiamento. Inoltre, con il tempo, sul retino di protezione dall'ingresso di insetti e nella camera di misurazione fumo si accumulerà inevitabilmente dello sporco.
- **Durata di vita dell'apparecchio:**
Il rilevatore di fumo deve essere sostituito al più tardi 10 anni + 6 mesi dalla data di produzione.

Garanzia

- I prodotti ABUS sono progettati con la massima cura e sono prodotti e controllati conformemente alle direttive vigenti in materia.
- La garanzia copre esclusivamente i difetti riconducibili a errori di materiale o di fabbricazione presenti al momento della vendita. Nel caso in cui sia comprovato

- un difetto di materiale o di fabbricazione, il rilevatore di fumo sarà riparato o sostituito a discrezione del fornitore della garanzia.
- La garanzia di qualità termina in questi casi alla scadenza del periodo originario di garanzia di 2 anni. Si escludono espressamente ulteriori pretese.
 - Sono escluse dalla garanzia le batterie incluse nella fornitura o montate in modo fisso.
 - ABUS non si assume alcuna responsabilità per eventuali difetti o danni causati da fattori esterni (ad es. trasporto, uso della forza, uso scorretto), da un utilizzo improprio, da normale usura o dalla mancata osservanza delle presenti istruzioni.
 - Per far valere una pretesa di garanzia, si deve allegare al rilevatore di fumo oggetto del reclamo anche la prova d'acquisto originale indicante la data d'acquisto e aggiungere una breve descrizione scritta del difetto.
 - Se si riscontra un difetto del rilevatore di fumo che fosse già presente al momento dell'acquisto, è possibile rivolgersi direttamente al proprio rivenditore entro i primi due anni.

Smaltimento



Questo prodotto contiene materie prime preziose. Al termine della sua vita utile, smaltire il prodotto secondo le disposizioni di legge vigenti. Apparecchi elettrici, batterie ricaricabili e pile non devono essere smaltiti con i rifiuti domestici. Lo smaltimento deve essere effettuato in conformità alla direttiva 2012/19/UE sui rifiuti di apparecchiature elettriche ed elettroniche (RAEE) o alla direttiva 2006/66/CE su pile e accumulatori, nuovi o esausti.

In caso di domande contattare l'autorità locale responsabile per lo smaltimento. Le informazioni sui punti di raccolta per i vostri vecchi apparecchi possono essere ottenute, per esempio, dalle amministrazioni comunali o cittadine, dalle aziende locali di smaltimento dei rifiuti o dal vostro rivenditore specializzato.

Smaltire l'imballaggio differenziando le sue componenti. Carta e cartone nella carta, pellicole e parti in plastica nella plastica.

Dichiarazione di prestazione 2021RWM160

Il presente rivelatore di fumo è testato e certificato come prodotto da costruzione ai sensi del Regolamento UE 305/2011. La produzione è monitorata mediante controlli regolari e indipendenti allo scopo di stabilire l'osservanza senza alterazioni dei requisiti legali e normativi. La dichiarazione di prestazione è disponibile nel sito www.abus.com/eng/Service/Declarations-of-Performance.

Dichiarazione di conformità

ABUS August Bremicker Söhne KG dichiara che il dispositivo RWM160 è conforme alle direttive 2014/30/UE e 2011/65/UE.

Il testo completo della dichiarazione di conformità UE può essere richiesto all'indirizzo e-mail info@abus.de.

Ci si riservano modifiche tecniche.

Per errori e refusi di stampa non ci si assume alcuna responsabilità.

©ABUS | D 58292 Wetter (Germany)

www.abus.com



© ABUS 2021

ABUS August Bremicker Söhne KG | D 58292 Wetter | Germany.

Tel.: +49 (0) 23 35 63 40 | www.abus.com | info@abus.de