



CARE INSTRUCTIONS

Daily cleaning can be done by wiping the frame with a clean dry cloth. Should the surface need more attention this can be cleaned with water and a light detergent or soap applied with a damp cloth. Wipe after with a clean dry cloth.

Avoid any abrasive materials

MESURES D'ENTRETIEN

Le cadre doit être nettoyé à l'aide d'un chiffon propre et sec. Pour un nettoyage plus profond, utilisez de l'eau et un détergent léger ou du savon et appliquer sur un chiffon humide puis essuyez à nouveau à l'aide d'un chiffon propre et sec. Éviter les matériaux abrasifs

TROUBLESHOOTING

If lamp does not light, turn off the power. Check the bulb for a broken filament. Replace bulb if necessary, then turn it on. If the lamp still does not light, please contact customer service at the local dealer. If the external flexible cable or cord of this lamp is damaged, it must be replaced by a qualified electrician in order to avoid a hazard

Warning: the installation shall be carried out by an electrician or electrically skilled person such that the basic insulated fixed wiring have to be prepared with supplementary insulation before the luminaire can be connected.

EN CAS DE PANNE

Si la lampe ne s'allume pas, coupez l'alimentation. Vérifiez qu'il n'y ait pas de filament cassé. Remplacez l'ampoule si nécessaire, puis allumez-la. Si la lampe ne s'allume toujours pas, veuillez contacter le service client. Si le câble ou le cordon flexible externe sont endommagés, ils doivent être remplacés par un électricien et ce afin d'éviter tout danger.

Important : L'installation doit être effectuée par un électricien et le câblage fixe doit être doté d'une isolation supplémentaire avant de connecter la lampe.

Recommended light source:

Stemlite Wall Dimmable, Frosted bulb, E26, 470 Lumen (4-5W LED) Max Light Source 8W

Only Dimmable light bulbs will work.

With LED you can increase the light output up to 810 Lumen (8 W)

Source lumineuse recommandée :

Stemlite Wall : Ampoule givrée à intensité variable, E26, 470 Lumen (4-5W LED) 8W maximum

Seules les ampoules à intensité variable sont compatibles.

Avec les LED, vous pouvez augmenter la puissance lumineuse jusqu'à 810 Lumen (8 W)



For enquiries contact GUBI A/S - CVR: 17940384

Klubienvej 7-9. 2150 Nordhavn. Copenhagen, Denmark

T +45 69 15 60 60 – order@gubi.com

GUBI.COM

GUBI

ASSEMBLY INSTRUCTIONS
INSTRUCTIONS DE MONTAGE

for - pour

Stemlite Wall Lamp

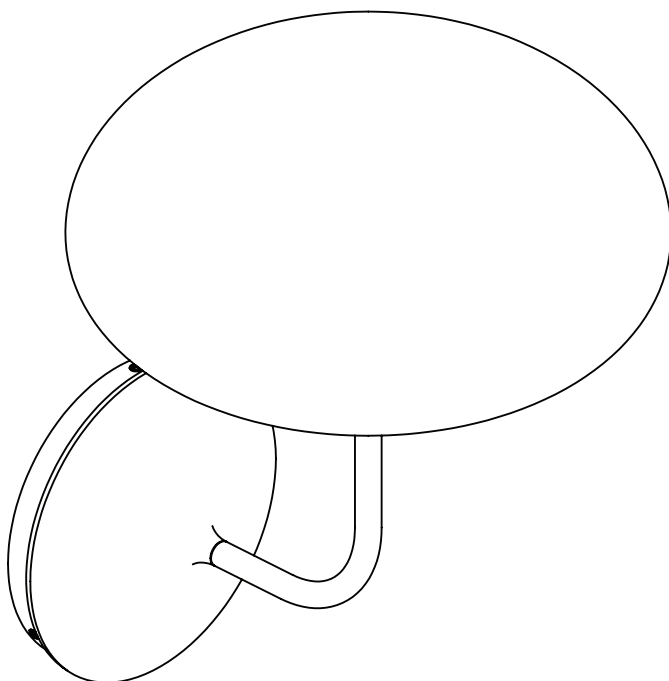

CONTENTS

CONTENU

INSTRUCTIONS DE MONTAGE



x3

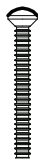

x2

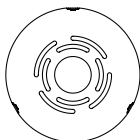

x1



x1

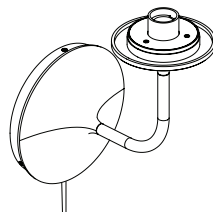

x1

1. Mount the wall bracket using the two supplied screws. Make sure to properly align the three mounting brackets.
Montez le support mural à l'aide des deux vis fournies. Assurez-vous d'aligner correctement les trois supports de montage.

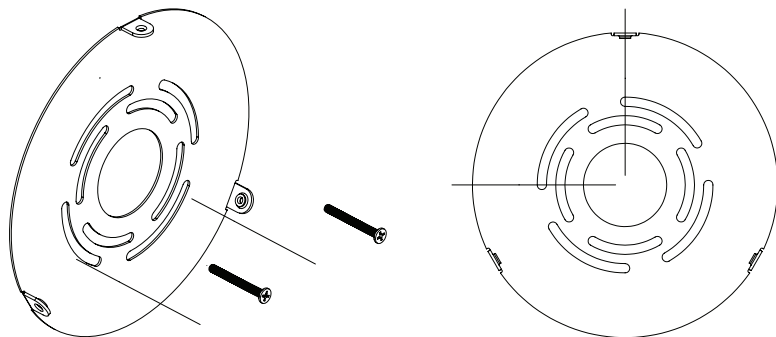

2. Connect the fixture and the wall bracket ground wire to a suitable ground in accordance with local electrician with a wire nut. Connect the white wire to a neutral power line wire with a wire nut. Connect the black wire to the live power line wire with a wire nut.

Connectez le luminaire et le fil de terre du support mural à une terre appropriée conformément à l'électricien local à l'aide d'un serre-fil. Connectez le fil blanc à un fil de ligne électrique à l'aide d'un serre-fil. Connectez le fil noir au fil de ligne électrique sous tension avec un serre-fil.

Wire Connections: Wrap bare or green ground wire around green ground screw on the crossbar, no less than 2 inches from the end of the wire. Tighten the green ground screw. Use standard wire connectors (not included) to make all wire connections.

Connexions des fils : enroulez le fil de terre nu ou vert autour de la vis de terre verte sur la barre transversale, à au moins 2 pouces de la l'extrémité du fil. Serrez la vis de terre verte. Utilisez des connecteurs de fil standard (non inclus) pour effectuer toutes les connexions de fil.

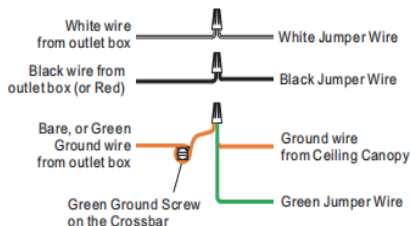
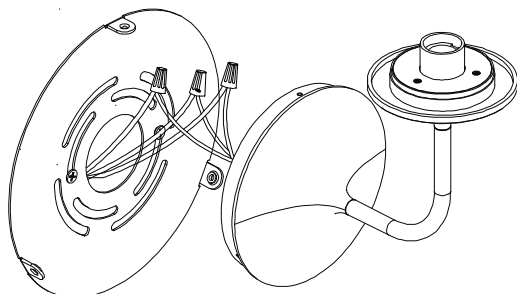

3. Mount the lamp base to the wall bracket using the three mounting screws

Montez la base de la lampe sur le support mural à l'aide des trois vis de montage

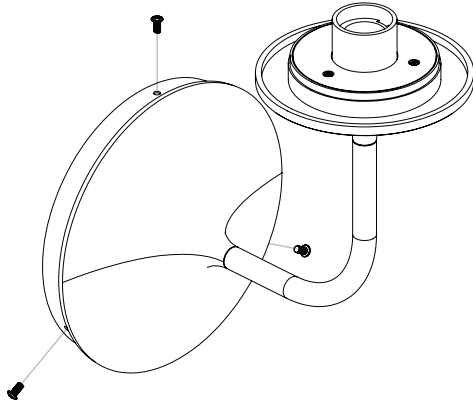

4. Insert the light bulb
Insérez l'ampoule

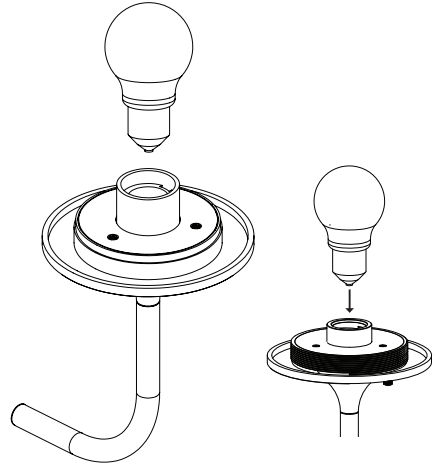

5. Assemble the shade by screwing it onto the base.
Warning: the base have to be mounted upwards and the shade on top

Assemblez l'abat-jour en le vissant sur le socle.
Attention : la base doit être montée vers le haut et l'abat-jour sur le dessus

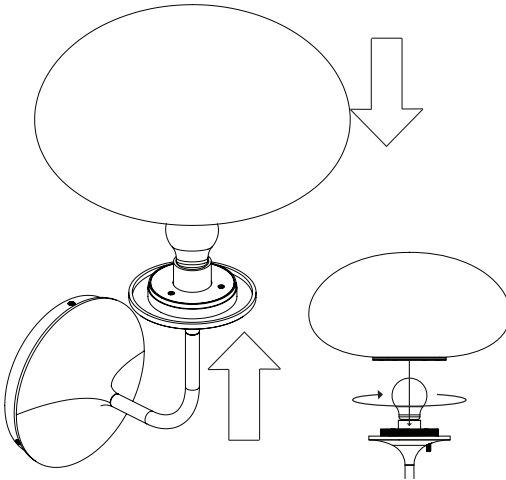

6. Plug the lamp in and switch the dimmer clockwise to dimmer the light, adjust the desire light intensity regulating the dimmer position

Branchez la lampe et changez l'interrupteur dans le sens horaire d'une montre pour diminuer la lumière, régler l'intensité lumineuse souhaitée en réglant la position du variateur

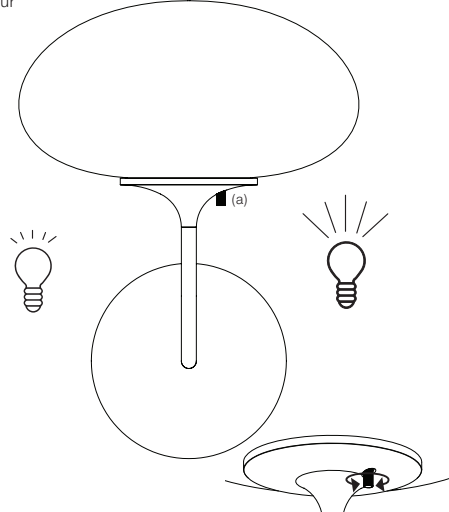

ENVIRONMENTAL PROTECTION

Electrical products must be thrown out with domestic waste. They must be taken to a communal collecting point for environmentally friendly disposal in accordance with local regulations. Contact your local authorities or stockist for advice on recycling. The packaging material is recyclable. Dispose of the packaging in an environmentally friendly manner and make it available for recyclable material collection-service.

CAUTION!



PROTECTION DE L'ENVIRONNEMENT

Les produits électriques doivent être jetés avec les ordures ménagères. Ils doivent être déposés dans un point de collecte conformément aux réglementations en vigueur afin de respecter la protection de l'environnement. Pour toute information sur le recyclage veuillez-vous renseigner auprès de votre commune. L'emballage est recyclable. Pensez bien au tri.

service de collecte de matériel.