

D Montageanleitung

Diebstahlschutz für elektronische Heizkörperthermostate inklusive Stützring

1. Ausgabe Deutsch 04/2011
Dokumentation © 2011 eQ-3 Ltd., Hong Kong.
Alle Rechte vorbehalten.
CC-Sys-O-Cy, V1.0, 103013

Hinweise zu dieser Anleitung

Lesen Sie diese Anleitung sorgfältig, bevor Sie die Montage beginnen. Bewahren Sie die Anleitung zum späteren Nachschlagen auf!

Bestimmungsgemäße Verwendung

Der Diebstahlschutz verhindert die einfache Demontage und Stehlen Ihres elektronischen Heizungsreglers. Der beiliegende Stützring kann die Stabilität erhöhen, wenn der elektronische Heizkörperthermostat an einem Ventilanschluss montiert ist.

1

Die rechte Abbildung stellt nochmals die Montage am Heizkörper dar.

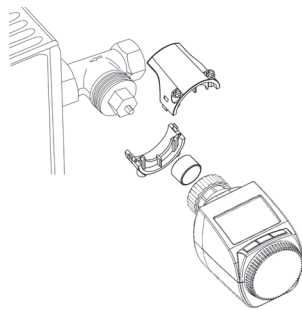

i Die etwas längere Oberschale hat die Aufgabe, das Abdrehen des Heizkörperthermostats zu verhindern. Sie ist so lang, dass sie beim Drehen des Anschlusses gegen das Ventil stößt. Die Ausrichtung der Oberschale ist von der Lage der Rohrabgänge des Ventils abhängig. Bei der Ausrichtung sollte darauf geachtet werden, dass noch ausreichend Platz vorhanden ist, um die Schrauben in den Diebstahlschutz stecken. Die Muttern lassen sich sowohl in der langen Oberschale, als auch in der Unterschale einlegen.

Kompatibilität

Bei fast allen Heizkörpern ist eine Montage des Diebstahlschutzes uneingeschränkt möglich. Dies gilt ebenfalls für Energiesparregler, die mit einem Adapter montiert werden. Bei einigen Ausnahmen ist der Ventilkörper zu dick. Dies

5

Lieferumfang

(1) Oberschale, (1) Unterschale, (2) M3-Innensechskantschrauben, (2) Muttern, (1) Sechskantschlüssel, (1) Stützring

Montage Diebstahlschutz und Stützring

- Legen Sie den Stützring (A) in den Flansch oder auf den Ventilanschluss des Heizkörpers. Ist der Ventilanschluss zu groß und kann der Stützring nicht aufgesteckt werden, ist die Stabilität ausreichend und der Stützring wird nicht benötigt.
- Installieren Sie nun Ihren Heizkörperthermostat gemäß Anleitung am Heizkörperventil.
- Ober- (B) und Unterschale (C) des Diebstahlschutzes auf die Überwurfmutter stecken und einrasten lassen. Die Stege (D) der Schalen müssen in die Zwischenräume des Flansches greifen.
- M3-Innensechskantschrauben einführen (E) und an der Gegenseite mit Muttern befestigen.

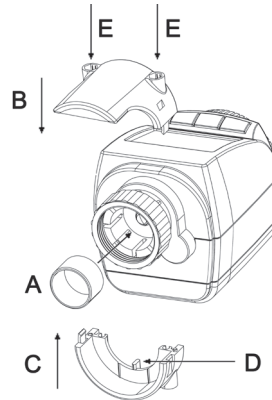

2

kann dazu führen, dass der Verdrehenschutz nicht gegeben oder eine Montage nicht möglich ist. Bei diesen Bauformen handelt es sich jedoch in der Regel um die unübliche Ventilgröße von 1 Zoll.

Der Diebstahlschutz ist grundsätzlich mit folgenden elektronischen Heizkörperthermostaten kompatibel:

- Energiesparregler Classic, Comfort, Premium
- Heizkörperthermostate Model A bis K
- HomeMatic Funk-Stellantrieb (HM-CC-VD)
- ETH Eco, Comfort 100, Comfort 200
- Elektronik-Thermostat mit Boost-Funktion (Model K)
- MAX! Heizkörperthermostat (BC-RT-TRX-CyG)
- FHT 8V, FHT 8S

i Der Diebstahlschutz kann auch für weitere Modelle passen. Steht Ihr Gerät nicht auf obiger Liste, prüfen Sie bitte im Vorfeld, ob die Kompatibilität gegeben ist.

Technische Daten

Abmessungen
Oberschale: 46 x 23 x 46 mm (B x H x T)
Unterschale: 46 x 23 x 18 mm (B x H x T)

6

GB Mounting instruction manual

Theft protection device for electronic radiator thermostats inclusive of support ring

1st english edition 04/2011
Documentation © 2011 eQ-3 Ltd., Hong Kong.
All rights reserved.
CC-Sys-O-Cy, V1.0, 103013

Notes on this manual

Read this manual carefully before starting to mount the theft protection device. Keep the manual so you can refer to it at a later date if you need to.

Intended use

The theft protection device stops your electronic thermostat from being removed and stolen. The support ring supplied with the thermostat can increase stability if the electronic radiator thermostat is mounted on a valve connection.

The figure on the right shows another view of how device is mounted on the radiator.

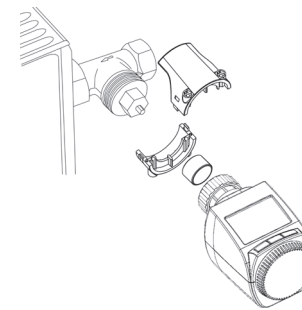

i The purpose of the upper shell, which is slightly longer, is to protect the radiator thermostat against any attempts to twist it off. It is long enough to make contact with the valve when the connection is rotated. The alignment of the upper shell is determined by the position of the pipe outlets on the valve. When aligning the upper shell, make sure that you leave enough room to insert the screws into the theft protection device. The nuts can be inserted into both the long upper shell and the lower shell.

Compatibility

The theft protection device can be mounted on virtually all radiators without restriction. This is also true of energy-saving thermostats, which are mounted with an adapter. There are a small number of exceptions to this rule, where

3

Scope of supply

(1) upper shell, (1) lower shell, (2) M3 hexagon socket-head screws, (2) nuts, (1) hexagon key, (1) support ring

Mounting the theft protection device and support ring

- Slide the support ring (A) into the flange or onto the valve connection on the radiator. If the valve connection is too large to attach the support ring to it, the stability is already sufficient and the support ring is not required.
- Next, follow the instructions to install your radiator thermostat on the radiator valve.
- Attach the upper shell (B) and lower shell (C) of the theft protection device to the union nut until they engage. The bars (D) on the shells must slot into the flange spaces.
- Insert the M3 hexagon socket-head screws (E) and fasten them on the other side with nuts.

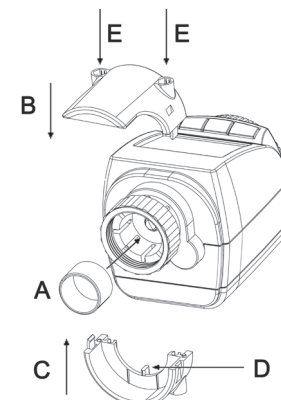

the valve body is too thick. This can mean that the twist protection does not work or mounting of the device is not possible. However, most valves affected by this problem 1 inch valves, a size that is not in widespread use.

The theft protection device is fundamentally compatible with the following electronic radiator thermostats:

- Classic, Comfort, Premium energy-saving controller
- Model A to K radiator thermostats
- HomeMatic Radio-controlled valve-drive (HM-CC-VD)
- ETH Eco, Comfort 100, Comfort 200
- Electronic thermostat with boost function (Model K)
- MAX! Radiator Thermostat (BC-RT-TRX-CyG)
- FHT 8V, FHT 8S

i The theft protection device can also be used on other models. If your device is not listed above, please check whether it is compatible before placing your order.

Technical specifications

Dimensions
Upper shell: 46 x 23 x 46 mm (W x H x D)
Lower shell: 46 x 23 x 18 mm (W x H x D)

7

8

Antivol pour thermostats de radiateurs électroniques avec bague d'appui

1ère édition française 04/2011
Documentation © 2011 eQ-3 Ltd., Hong Kong.
Tous droits réservés.
CC-Sys-O-Cy, V1.0, 103013

Remarques sur la présente notice

Lisez la présente notice attentivement avant de procéder au montage. Conservez la notice pour pouvoir vous y référer ultérieurement !

Utilisation conforme

L'antivol empêche le démontage simple et le vol de votre régulateur de chauffage électronique.
La bague d'appui jointe peut augmenter la solidité lorsque le thermostat de radiateur électronique est monté sur un raccord de vanne.

9

La figure ci-contre à droite décrit une nouvelle fois sur le montage sur le radiateur.

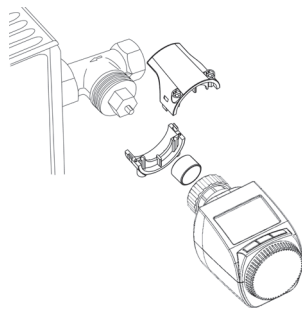

i La coquille supérieure est un peu plus longue et sert à empêcher toute rotation du thermostat de radiateur. En raison de sa longueur, elle bute contre la vanne lors de la rotation du raccord. L'alignement de la coquille supérieure dépend de la position des départs de conduites de la vanne. Lors de l'alignement, il convient de veiller à laisser suffisamment de place pour insérer les vis dans l'antivol. Les écrous peuvent être positionnés indifféremment dans la coquille supérieure longue que dans la coquille inférieure.

Compatibilité

Sur presque tous les radiateurs, le montage de l'antivol est possible sans restrictions. Ceci s'applique également aux régulateurs d'économie d'énergie montés avec un adaptateur. Dans quelques cas exceptionnels, le corps de

14

(1) Coquille supérieure, (1) Coquille inférieure, (2) vis à six pans creux M3, (2) Ecrous, (1) Clé Allen, (1) Bague d'appui

Montage de l'antivol et de la bague d'appui

- Posez la bague d'appui (A) dans la bride ou sur le raccord de vanne du radiateur. Si le raccord de vanne est trop grand pour pouvoir y glisser la bague d'appui, la stabilité est suffisante et la bague d'appui n'est pas nécessaire.
- Installez ensuite votre thermostat de radiateur sur la vanne de radiateur en vous conformant à la notice.
- Glissez les coquilles supérieure (B) et inférieure (C) de l'antivol sur l'écrou-chapeau et enclenchez-les. Les nervures (D) des coquilles doivent s'insérer dans les interstices de la bride.
- Insérez les vis M3 à six pans creux (E) et fixez-les par des écrous sur le côté opposé.

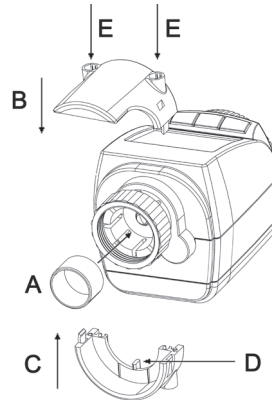

10

vanne est trop épais. La protection contre la rotation n'est alors pas efficace ou le montage impossible. Ces modèles correspondent cependant généralement à des tailles de vannes rares de 1 pouce.

L'antivol est par principe compatible avec les thermostats de radiateurs électroniques suivants :

- Régulateurs d'économie d'énergie Classic, Comfort, Premium
- Thermostats de radiateurs des modèles A à K
- Mécanisme de commande sans fil HomeMatic (HM-CC-VD)
- ETH Eco, Comfort 100, Comfort 200
- Thermostat électronique à fonction Boost (modèle K)
- Thermostats de radiateurs MAX! (BC-RT-TRX-CyG)
- FHT 8V, FHT 8S

i L'antivol peut aussi être adapté à d'autres modèles. Si votre appareil ne figure pas sur la liste ci-dessus, veuillez vérifier auparavant la compatibilité.

Caractéristiques techniques

Dimensions
Coquille supérieure : 46 x 23 x 46 mm (l x h x p)
Coquille inférieure : 46 x 23 x 18 mm (l x h x p)

14

Diefstalbeveiliging voor elektronische radiatorthermostaten inclusief steuning

1e uitgave Nederlands 04/2011
Documentatie © 2011 eQ-3 Ltd., Hong Kong.
Alle rechten voorbehouden.
CC-Sys-O-Cy, V1.0, 103013

Instructies bij deze handleiding

Lees deze handleiding aandachtig door, vóór u de montage begint. Bewaar de handleiding, om ze ook later nog te kunnen raadplegen!

Beoogd gebruik

De diefstalbeveiliging verhindert dat uw elektronische verwarmingsregelaar eenvoudig kan worden gedemonteerd en gestolen.
De bijgevoegde steuning kan de stabiliteit verhogen, als de elektronische radiatorthermostaat aan een ventiel aansluiting gemonteerd is.

11

De afbeelding rechts geeft nogmaals de montage aan de radiator weer.

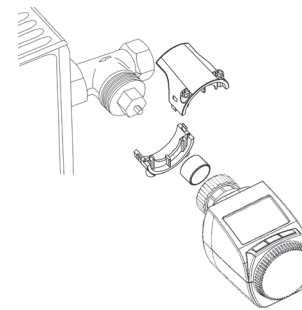

i De iets langere bovenschaaal moet verhinderen dat de radiatorthermostaat wordt afgedraaid. Hij is zo lang, dat hij bij het draaien van de aansluiting tegen het ventiel stoot. De uitlijning van de bovenschaaal is afhankelijk van de positie van de buisuitgangen van het ventiel. Bij de uitlijning dient ervoor te worden gezorgd dat er voldoende ruimte vrij blijft om de schroeven in de diefstalbeveiliging te steken. De moeren kunnen zowel in de lange bovenschaaal als in de onderschaaal worden gelegd.

Compatibiliteit

Bij bijna alle radiatoren is een montage van de diefstalbeveiliging onbeperkt mogelijk. Dit geldt eveneens voor energiebesparende regelaars die met een adapter worden gemonteerd. Bij enkele uitzonderingen is het ventielhuis te dik. Dit kan ertoe leiden dat de verdraai-beveiliging niet

15

(1) Bovenschaaal, (1) onderschaaal, (2) M3-binnenzeskantschroeven, (2) moeren, (1) inbussleutel, (1) steuning

Montage diefstalbeveiliging en steuning

- Leg de steuning (A) in de flens of op de ventiel aansluiting van de radiator. Is de ventiel aansluiting te groot en kan de steuning er niet worden opgestoken, dan is de stabiliteit voldoende en is de steuning niet benodigd.
- Installeer nu uw radiatorthermostaat op de radiatorkraan, zoals beschreven in de handleiding.
- Steek de boven- (B) en onderschaaal (C) van de diefstalbeveiliging op de wartelmoer en laat de schalen vastklikken. De tussenstukken (D) van de schalen moeten in de tussenruimten van de flens grijpen.
- Steek de M3-binnenzeskantschroeven in (E) en bevestig ze aan de andere kant met moeren.

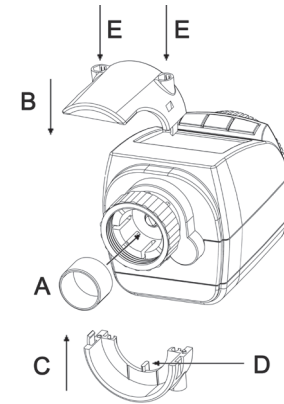

12

functioneel is of een montage niet mogelijk is. Bij deze modellen gaat het doorgaans echter om de ongebruikelijke ventielgrootte van 1 inch.

De diefstalbeveiliging is in principe compatibel met de volgende elektronische radiatorthermostaten:

- energiebesparende regelaars Classic, Comfort, Premium,
- radiatorthermostaten model A tot K,
- draadloze stelaandrijving HomeMatic (HM-CC-VD),
- ETH Eco, Comfort 100, Comfort 200,
- elektronische thermostaat met boostfunctie (model K),
- MAX! Radiatorthermostaat (BC-RT-TRX-CyG),
- FHT 8V, FHT 8S.

i De diefstalbeveiliging kan ook op andere modellen passen. Als uw apparaat niet in bovenstaande lijst staat, dient u vooraf te controleren of het compatibel is.

Technische gegevens

Afmetingen
Bovenschaaal: 46 x 23 x 46 mm (b x h x d)
Onderschaaal: 46 x 23 x 18 mm (b x h x d)

16